



P516-865

# Keyless Touchscreen Deadbolt



Model BE375

Installation Instructions

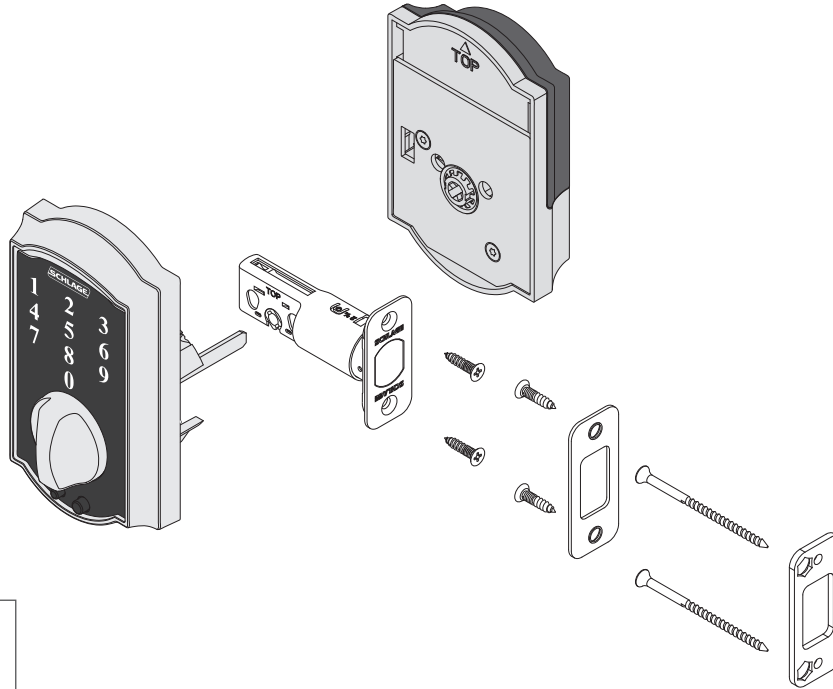

Alternate Faceplate

## Prepare for Installation

### Tools Needed

- Phillips screwdriver
- Tape Measure
- Pencil

### Optional

- Flathead Screwdriver
- Wood Block
- Hammer

## IMPORTANT NOTES

### DO NOT use a power drill for installation!

- Install and test lock with door open to avoid being locked out.
- If tailpiece is not installed, insert into slot on the back of the touchscreen and snap into place.

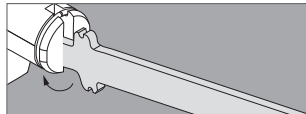

## A Check door dimensions.

See [consumer.schlage.com/Service-Support](http://consumer.schlage.com/Service-Support) for door preparation instructions if dimensions are different.

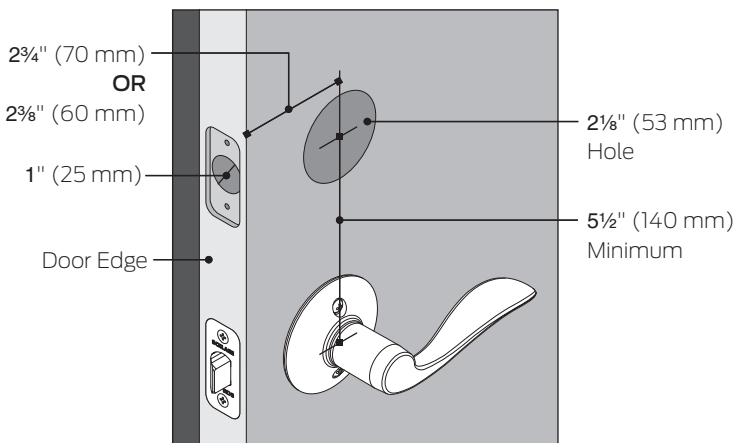

## B Adjust bolt length, if necessary.

Measure the dimension shown. If the measurement is 2 3/4" (70 mm), extend the bolt.

2 3/8" (60 mm)

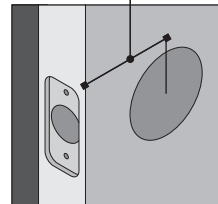

No adjustment needed.

2 3/4" (70 mm)

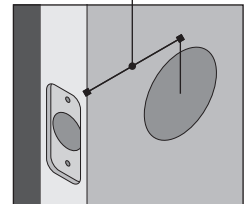

OR

Rotate faceplate 180° to extend.

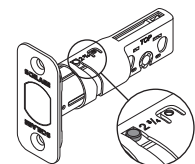
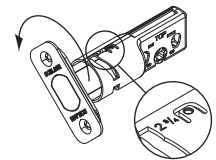

Extended

### C Change faceplate, if necessary.

Choose the drawing that matches your door edge.

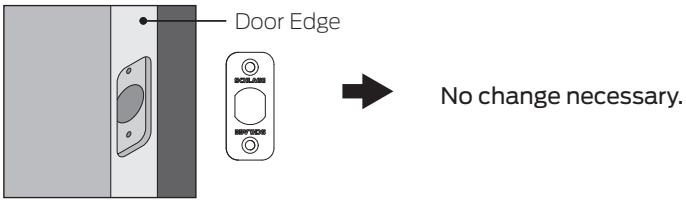

OR

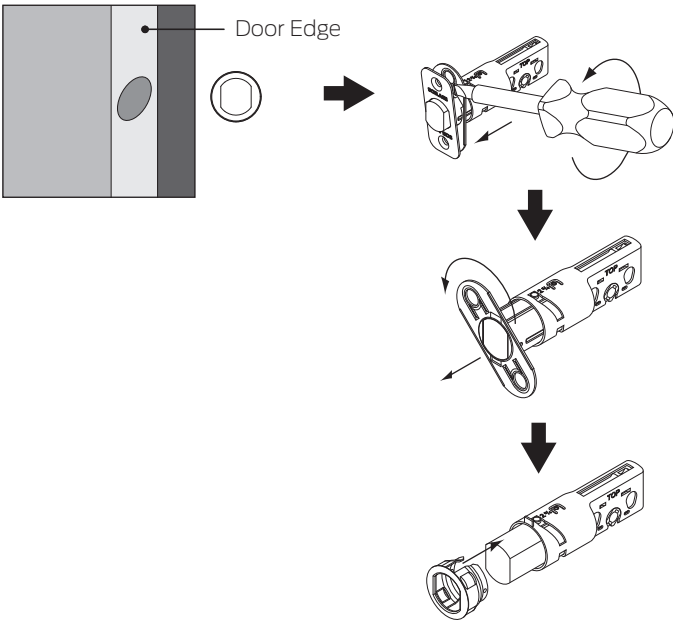

### 2 Install the touchscreen on the outside of the door.

Slide tailpiece through the slot in the bolt, and route wire over bolt.

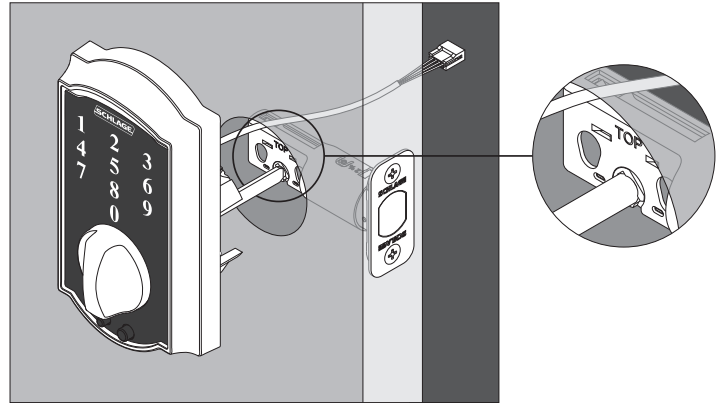

### 3 Install the thumbturn assembly.

3a Rotate the thumbturn to a vertical position.

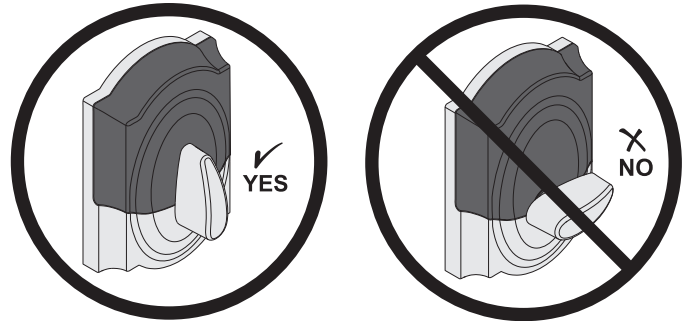

3b Remove the battery cover.

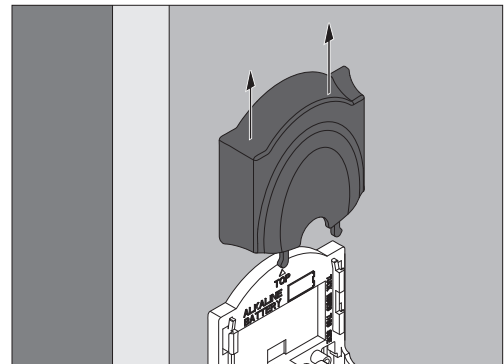

3c Route battery cable from the touchscreen through the hole in the thumbturn assembly.

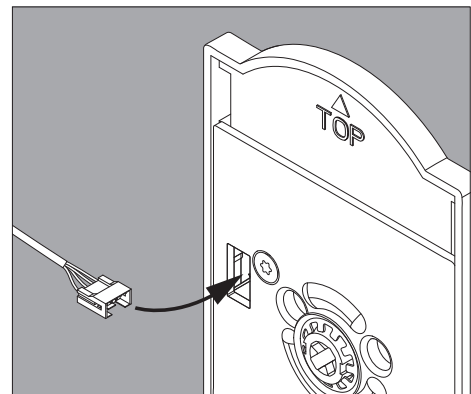

### Install Lock

#### 1 Install the bolt.

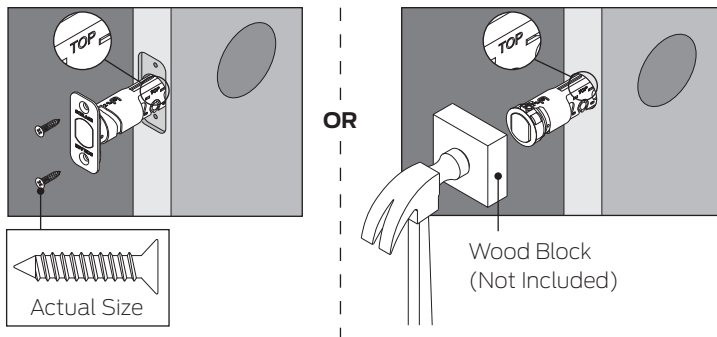

**CAUTION**  
Bolt must remain retracted  
throughout installation!

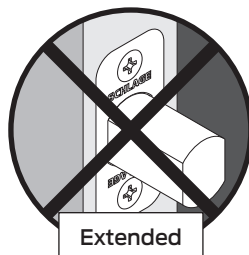
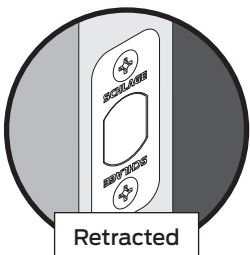

3d Place thumbturn assembly against the door and secure with two (2) screws.

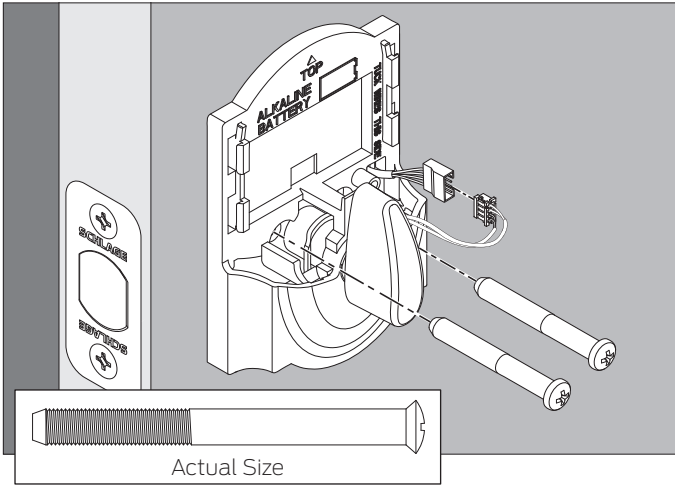

5 Install reinforcement plate and strike into door jamb.

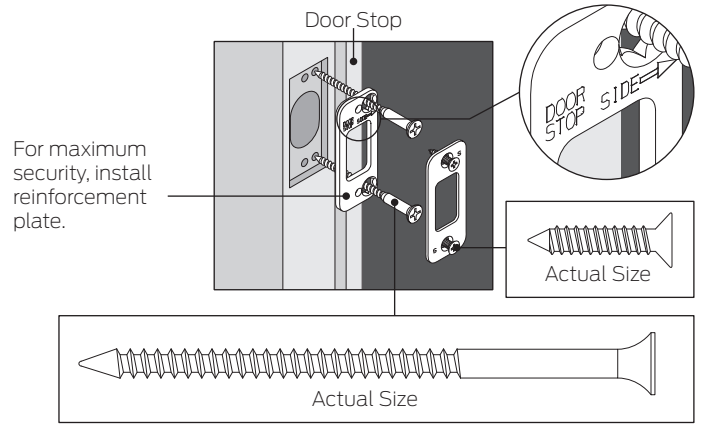

3e Connect the wires.

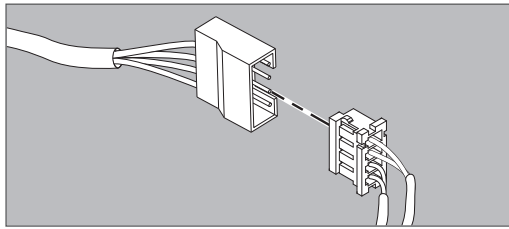

4 Install the included battery.

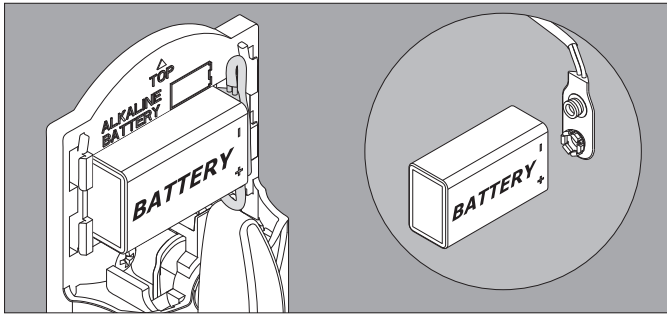

**IMPORTANT**

Route the battery wire so it won't be pinched by the cover!

4a Install the battery cover. Do not pinch the wires!

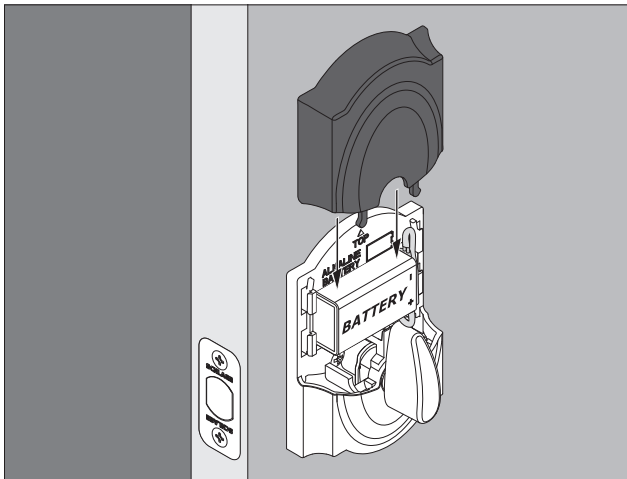

**Strike Cut-Out (not to scale)**

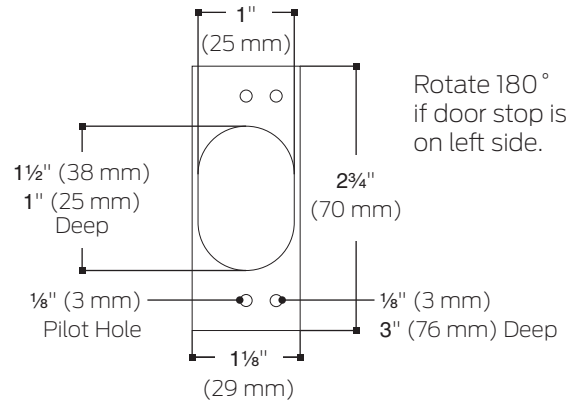

## Test Lock

### a Extend the bolt (lock).

1. Press Schlage.
2. Rotate the thumbturn toward door edge.

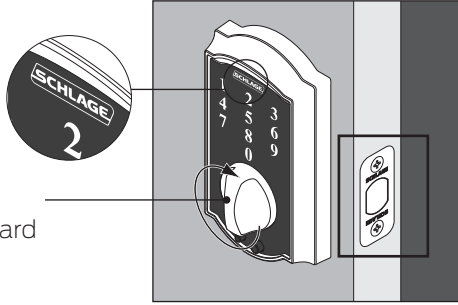

### Did bolt extend?

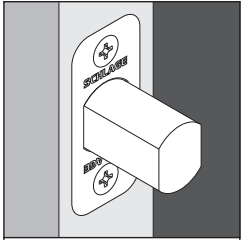

**Yes.** Lock is installed correctly.

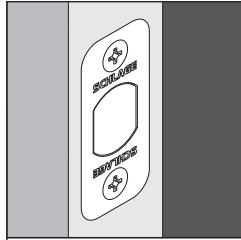

**No.** Lock is not installed correctly. Check steps **3e** and **4** and try again.

### b Retract the bolt (unlock).

#### IMPORTANT

Press Schlage and rotate thumbturn away from the door edge. If the bolt retracts, the lock is not installed correctly. Pay attention to step 3a and try again.

1. Find User Code A on the Schlage Touch™ User Guide.
2. Enter User Code A (four digits) into the keypad.

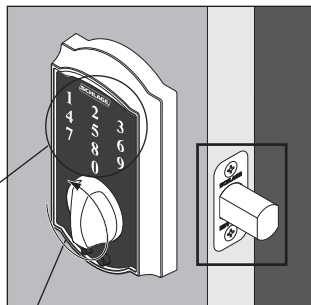
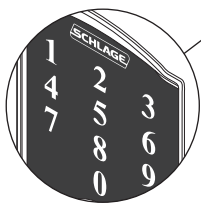

3. Rotate thumbturn away from door edge.

### Did bolt retract?

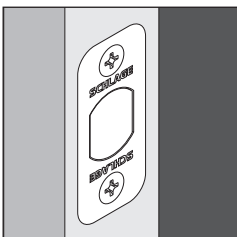

**Yes.** Lock is installed correctly.

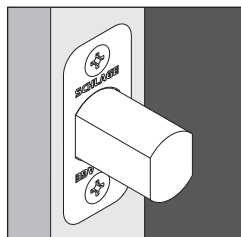

**No.** Verify that the right user code was entered. If the user code is correct, check step **4** and try again.

## Program Lock

See the **Schlage Touch™ User Guide** that came with this lock.

Go to **schlage.com** for videos and more. Register your product at **RegisterMySchlage.com**.

### Lifetime Limited Mechanical and Finish Warranty and 3-Year Limited Electronics Warranty

Subject to the terms and conditions of this warranty, Schlage extends a lifetime limited mechanical and finish warranty and a three-year limited electronics warranty to the original consumer user ("Original User") of our Schlage brand product ("Product") against defects in material and workmanship, as long as the Original User occupies the residential premises upon which the Product was originally installed.

**What Schlage will do:** Upon return of the defective Product to Schlage, Schlage's sole obligation, at its option, is to either repair or replace the Product, or refund the original purchase price in exchange for the Product.

**Original User:** This warranty only applies to the Original User of Products. This warranty is not transferable.

**What is not covered:** The following costs, expenses and damages are not covered by the provisions of this limited Warranty: (i) labor costs including, but not limited to, such costs as the removal and reinstallation of Product; (ii) shipping and freight expenses required to return Product to Schlage; and (iii) any other incidental, consequential, indirect, special and/or punitive damages, whether based on contract, warranty, tort (including, but not limited to, strict liability or negligence), patent infringement, or otherwise, even if advised of the possibility of such damages. Some local laws do not allow the exclusion or limitation of incidental or consequential damages, so the above exclusion or limitation may not apply to you.

**The provisions of this warranty do not apply to Products:** (i) used in commercial applications; (ii) used in common area applications; (iii) used for purposes for which they are not designed or intended; (iv) which have been subjected to alteration, abuse, misuse, negligence or accident; (v) which have been improperly stored, installed, maintained or operated; (vi) which have been used in violation of written instructions provided by Schlage; (vii) which have been subjected to improper temperature, humidity or other environmental conditions; or (viii) which, based on Schlage's examination, do not disclose to Schlage's satisfaction non- an implied warranty lasts, so that the above limitations may not fully apply. Refer to your local laws for your specific rights under this warranty.

**Guaranteed Fit Program:** Schlage products are designed to fit standard residential door preparations and retrofit existing tubular locks. Note: Mortise locks and preparations are not considered standard and are not guaranteed under this program.

During the initial installation, if there is a problem with the Product's performance, the Original User may simply contact Schlage Customer Service at 888-805-9837 in the U.S. and Canada or 800-506-7866 in Mexico for assistance. Program and warranty claims: If you encounter a residential door preparation or fit issue under the Guaranteed Fit Program or have a claim under this warranty, please contact Schlage Customer Service for repair, replacement or refund of the original purchase price in exchange for the return of the Product to Schlage.

### Schlage Customer Service Calling From:

U.S.A.: (888) 805-9837

Canada: (800) 997-4734

Mexico: 018005067866



# Cerrojo sin llave con pantalla táctil

## Pêne dormant à écran tactile sans clé



Instrucciones de Instalación  
Modelo BE375

Instructions d'installation  
Modèle BE375

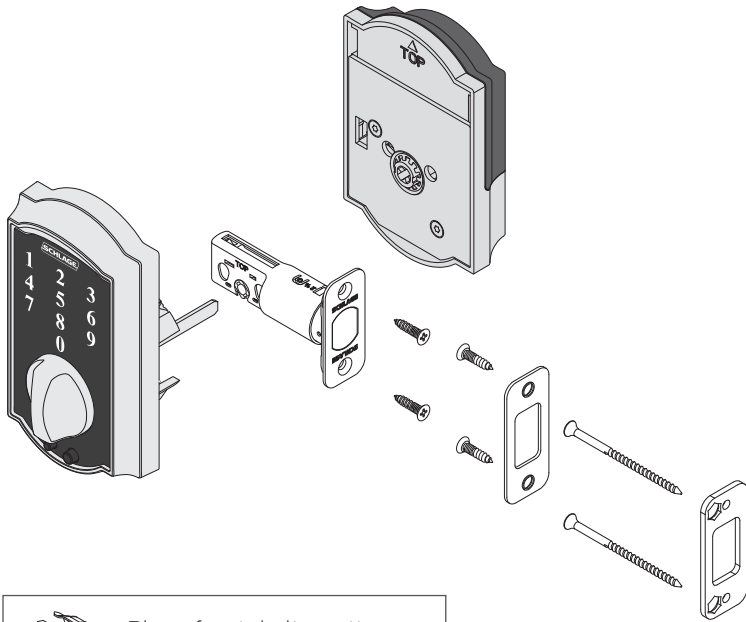

Placa frontal alternativa  
Plaque frontale alternative

### Prepare todo para la instalación

### Préparez l'installation

#### Herramientas necesarias

- Destornillador Phillips
- Cinta métrica
- Lápiz

#### Opcional

- Destornillador de punta plana
- Bloque de madera
- Martillo

#### Outils nécessaires

- Tournevis cruciforme
- Ruban à mesurer
- Crayon

#### En option

- Tournevis à tête plate
- Bloc en bois
- Marteau

### NOTAS IMPORTANTES

#### **¡NO use un taladro eléctrico para la instalación!**

- Instale la cerradura y pruébela con la puerta abierta para evitar quedarse afuera.
- Si la cola del pestillo no se encuentra instalada, insértela en la ranura en la parte de la pantalla táctil y ubíquela en su lugar.

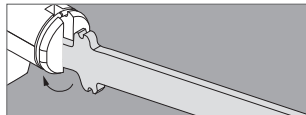

### REMARQUES IMPORTANTES

#### **N'UTILISEZ PAS une perceuse électrique pour l'installation!**

- Installez la serrure et faites un essai en maintenant la porte ouverte pour éviter d'être embarré à l'extérieur.
- Si la tige de connexion n'est pas installée, insérez-la dans la fente qui se trouve à l'arrière de l'écran tactile puis enclenchez-la en position.

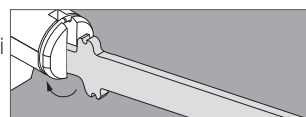

### A Verifique las dimensiones de la puerta.

#### Vérifiez les dimensions de la porte

Consulte [consumer.schlage.com/Service-Support](http://consumer.schlage.com/Service-Support) para obtener instrucciones para la preparación de la puerta si las dimensiones son diferentes.

Consultez le site [consumer.schlage.com/Service-Support](http://consumer.schlage.com/Service-Support) pour obtenir les instructions de préparation de la porte si les dimensions sont différentes.

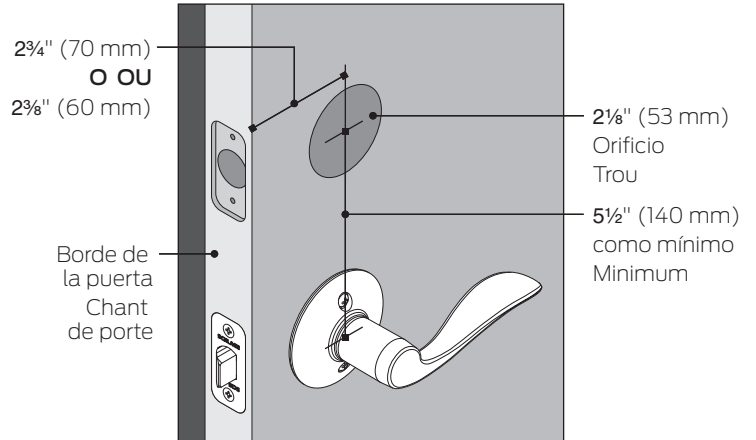

### B Ajuste la longitud del perno, de ser necesario.

#### Réglez la longueur du pêne au besoin.

Mida las dimensiones que se muestran. Si la medida es 2 3/4" (70 mm), extienda el perno.

Mesurez la dimension illustrée. Si la mesure est de 70 mm (2 3/4 po), déployez le pêne.

2 3/8" (60 mm)

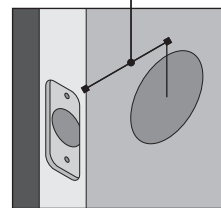

No es necesario realizar ajustes.

Aucun réglage requis.

2 3/4" (70 mm)

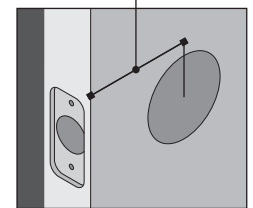

Gire la placa frontal 180° para extenderla.

Faites pivoter la plaque frontale de 180 degrés pour déployer.

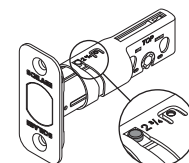
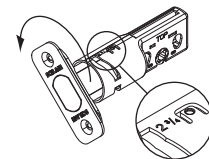

Extendido  
Déployé

## C Si es necesario, cambie la placa frontal.

Changez la t ti re au besoin.

Elija el dibujo que coincida con el borde de su puerta.

S lectionnez le dessin qui correspond   votre bord de porte.

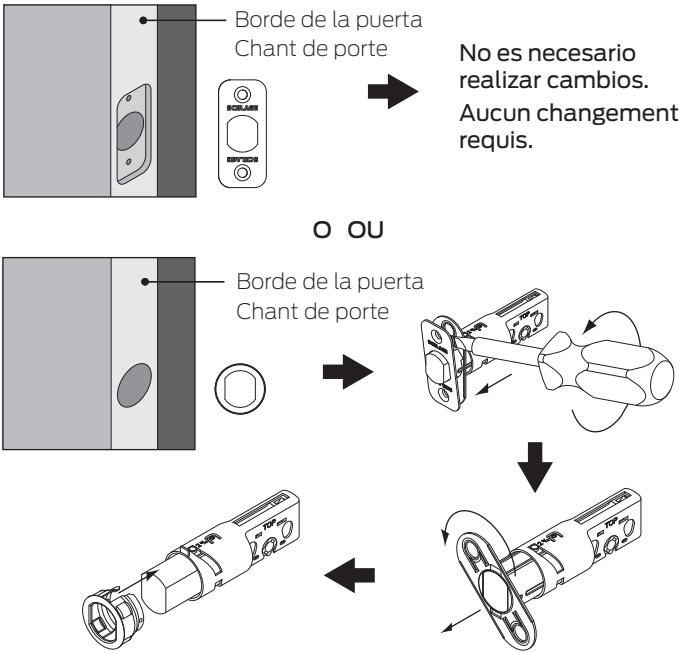

Instale la cerradura.

Installez la serrure.

## 1 Instale el perno.

Installez le p ne.

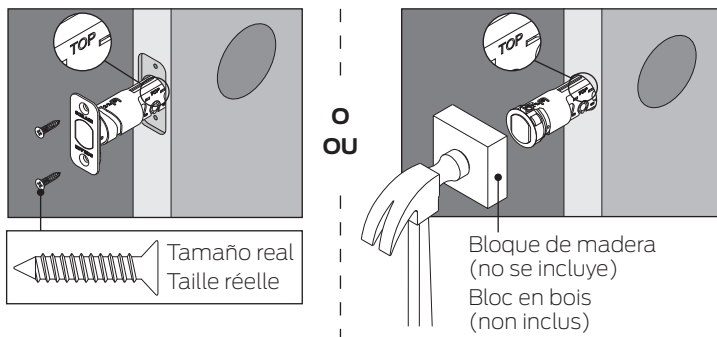

### ⚠ PRECAUCI N ⚠

 El perno debe permanecer  
retra do durante la  
instalaci n!

### ⚠ ATTENTION ⚠

Le p ne doit demeurer  
d ploy  tout au long de  
l'installation!

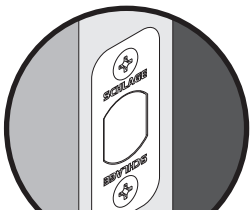

Retra do

D gag 



Extendido

D ploy 

## 2 Instale la pantalla t ctil en la parte externa de la puerta.

Installez l' cran tactile   l'ext rieur de la porte.

Deslice la cola del pestillo a trav s de la ranura en el perno y pase el cable por encima de  l.

Glissez la tige de connexion dans la fente du p ne et passez le c ble par-dessus ce dernier.

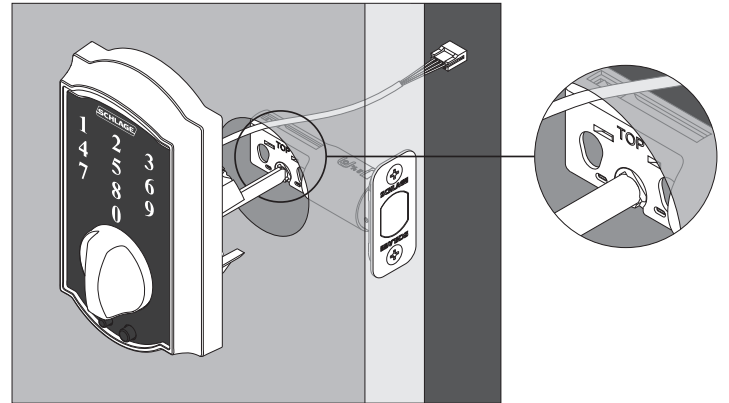

## 3 Instale el conjunto del pestillo giratorio.

Installez l'assemblage de la barrette tournante.

### 3a Gire el pestillo giratorio hacia una posici n vertical.

Faites tourner la barrette tournante en position  
verticale.

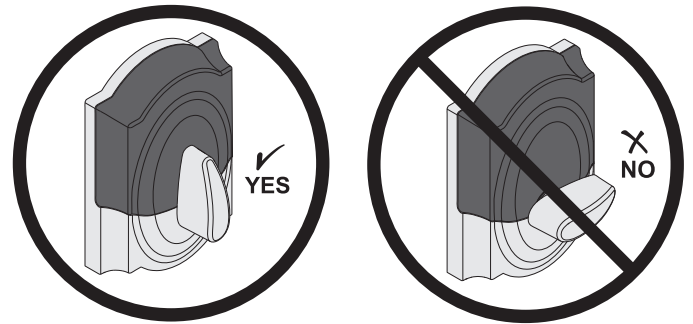

### 3b Retire la cubierta de las bater as.

Retirez le couvercle pour piles.

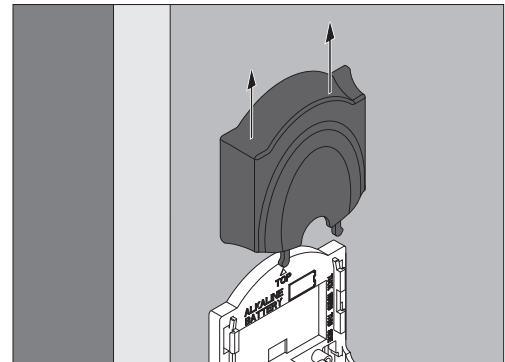

3c Pase el cable de la batería desde la pantalla táctil a través del orificio en el conjunto del pestillo giratorio.

Passez le câble de la pile provenant de l'écran tactile dans le trou de l'assemblage de la barrette tournante.

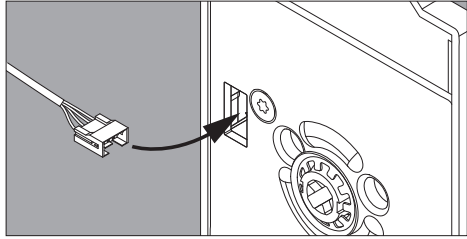

3d Coloque el conjunto del pestillo giratorio contra la puerta y asegúrelo con dos (2) tornillos.

Placez l'assemblage de la barrette tournante contre la porte et fixez-la avec deux (2) vis.

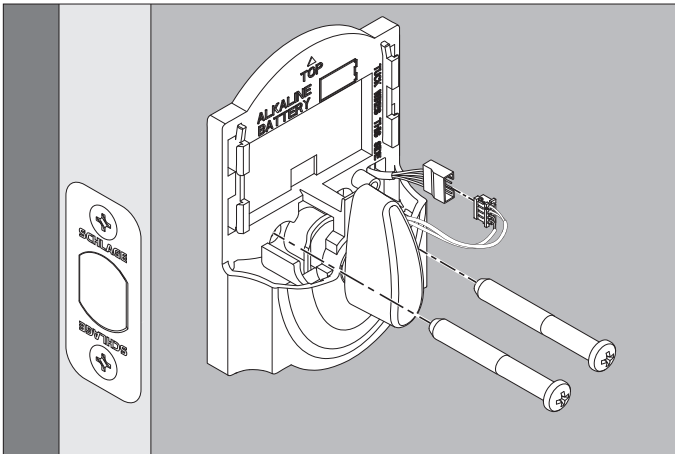

3e Conecte los cables.

Connectez les câbles.

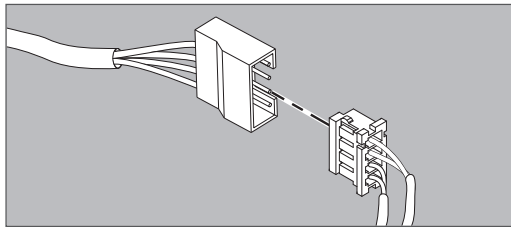

4 Instale las baterías incluidas.

Installez la pile incluse.

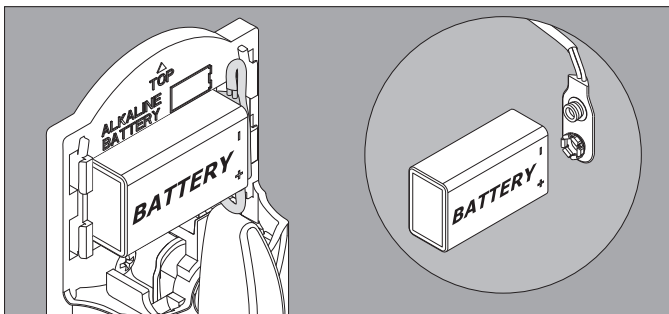

**IMPORTANTE**

¡Pase el cable de la batería de forma que no lo pellizque la cubierta!

**IMPORTANT**

Passez le câble de la pile de façon à ce qu'il ne soit pas pincé par le couvercle!

4a Instale la cubierta de las baterías. ¡No pellizque los cables!

Installez le couvercle pour piles. Ne pincez pas les câbles!

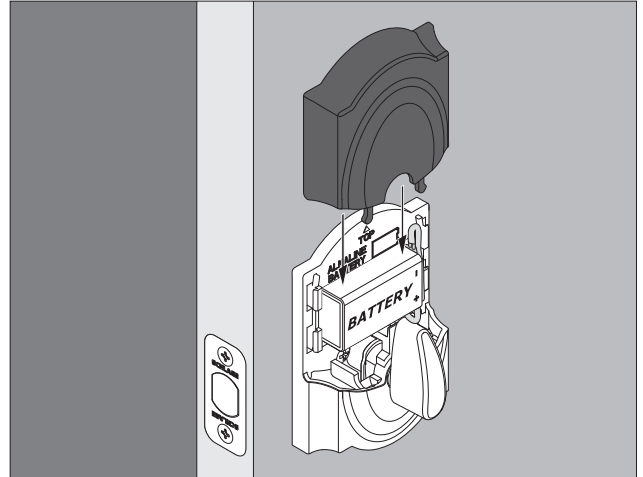

5 Instale la placa de refuerzo y el cerrojo en la jamba de la puerta.

Installez la plaque de renfort et la gâche dans le montant de la porte.

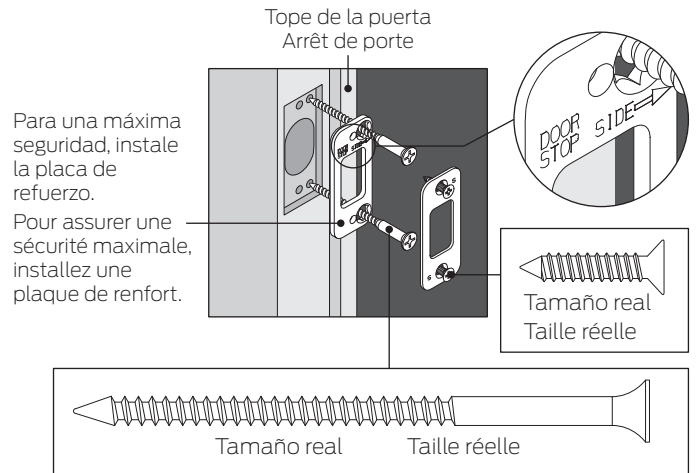

Corte del cerrojo (no a escala)

Logement de gâche (non à l'échelle)

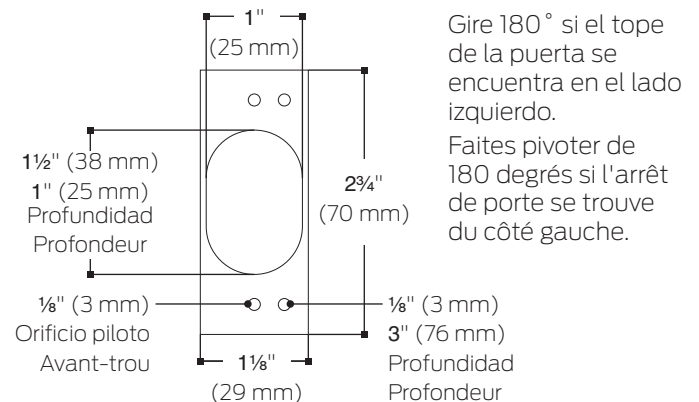



Pruebe la cerradura.

Essayez la serrure.

Si el perno ya se encuentra extendido, su cerradura NO se encuentra instalada correctamente.

Si le pêne est déjà déployé, votre serrure n'est PAS installée correctement.

**a** Extienda el perno (bloqueo).

Déployez le pêne (verrouillé).

1. Presione Schlage.
1. Appuyez sur Schlage.
2. Gire el pestillo giratorio hacia el borde de la puerta.
2. Faites pivoter la barrette tournante vers le bord de la porte.

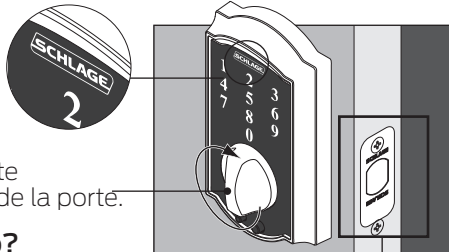

¿Se extendió el perno?

Le pêne dormant s'est-il déployé?

**Sí.** La cerradura se instaló correctamente.  
**Oui.** La serrure est installée correctement.

**No.** La cerradura no se instaló correctamente. Verifique los pasos 3e y 4 e inténtelo nuevamente.

**Non.** La serrure n'est pas installée correctement. Vérifiez les étapes 3 et 4 et essayez à nouveau.

**b** Retraiga el perno (desbloqueo).

Escamotez le pêne (déverrouillé).

IMPORTANT

IMPORTANT

Presione Schlage y gire el pasador alejándolo del borde de la puerta. Si el pestillo se retrae, la cerradura no está instalada correctamente. Preste atención al paso 3a y vuelva a intentarlo.

Appuyez sur le bouton Schlage et faites pivoter la barrette tournante du côté opposé au chant de porte. Si le pêne se rétracte, cela signifie que la serrure n'est pas bien installée. Soyez attentif à l'étape 3a et essayez à nouveau.

1. Encuentre el código de usuario A en la Guía del usuario de Schlage Touch.
1. Trouvez le code d'utilisateur A sur le manuel de l'utilisateur Schlage Touch.
2. Ingrese el código de usuario A (cuatro dígitos) en el teclado numérico.
2. Inscrivez le code d'utilisateur A (quatre chiffres) sur le clavier numérique.
3. Gire el pestillo giratorio hacia el lado opuesto al borde de la puerta.
3. Faites pivoter la barrette tournante en l'éloignant du bord de porte.

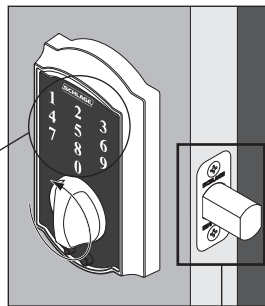

¿Se retrajo el perno?

Le pêne dormant s'est-il escamoté?

**Sí.** La cerradura se instaló correctamente.  
**Oui.** La serrure est installée correctement.

**No.** Verifique que se haya ingresado el código de usuario correcto. Asegúrese de que el código de usuario sea el correcto, verifique el paso 4 e inténtelo nuevamente.

**Non.** Assurez-vous que le bon code d'utilisateur a été entré. Si le code d'utilisateur est le bon, vérifiez l'étape 4 et essayez à nouveau.

Programme la cerradura.

Programmez la serrure.

Consulte la Guía del usuario de Schlage Touch™ para obtener información adicional. Ingrese a [schlage.com](http://schlage.com) para acceder a videos y más. Registre su producto en [RegisterMySchlage.com](http://RegisterMySchlage.com).

Consultez le manuel de l'utilisateur Schlage TouchMC pour obtenir plus d'informations. Rendez-vous sur [schlage.com](http://schlage.com) pour voir des vidéos et plus encore. Enregistrez votre produit sur [RegisterMySchlage.com](http://RegisterMySchlage.com).

**Garantía limitada de por vida sobre las piezas mecánicas y el acabado, y garantía limitada de 3 años sobre los componentes electrónicos**

En virtud de los términos y condiciones de esta garantía, Schlage extiende una garantía limitada de por vida sobre las piezas mecánicas y el acabado, así como una garantía limitada de tres años sobre los componentes electrónicos, al usuario consumidor original ("Usuario original") de nuestro producto Schlage ("Producto") contra defectos en los materiales y la fabricación, siempre que el Usuario original habite la residencia en donde se instaló originalmente el Producto. **Qué medidas tomará Schlage:** Cuando se devuelve un Producto defectuoso a Schlage, bajo la exclusiva obligación de Schlage, este último decidirá la opción de reparar o reemplazar el Producto, o reembolsar el precio de compra original en intercambio del Producto. **Usuario original:** Esta garantía únicamente se aplica al Usuario original de los Productos. Esta garantía es intransferible. **Qué no está cubierto:** Los siguientes costos, gastos y daños no están cubiertos por las disposiciones de esta garantía limitada: (i) costos de mano de obra, lo cual incluye, de forma meramente enunciativa, costos tales como la remoción y la reinstalación del Producto; (ii) los gastos de envío y flete necesarios para devolver el Producto a Schlage; y (iii) todo otro daño incidental, resultante, indirecto, especial o punitivo, ya sea en virtud de un contrato, una garantía o por causa de un delito (lo cual incluye, de manera no taxativa, responsabilidad objetiva o negligencia), violación de patente u otro motivo, incluso si fue advertido de la posibilidad de tales daños. Algunas leyes locales no permiten la exclusión o limitación de daños incidentales o resultantes, por lo que la exclusión o limitación anterior quizá no se aplique a usted. **Las disposiciones de esta garantía no se aplican a los Productos:** (i) usados en aplicaciones comerciales; (ii) usados en aplicaciones en áreas comunes; (iii) usados para propósitos para los que no hayan sido diseñados o destinados; (iv) que hayan estado sujetos a alteración, maltrato, mal uso o negligencia, o que hayan sufrido un accidente; (v) que hayan sido almacenados, instalados, mantenidos o utilizados incorrectamente; (vi) que hayan sido usados de una manera que viole las instrucciones escritas provistas por Schlage; (vii) que hayan estado expuestos a una temperatura, humedad u otras condiciones ambientales inadecuadas; o (viii) que, a juicio de Schlage, no hayan incumplido las estipulaciones de la garantía, de modo que las limitaciones mencionadas anteriormente pueden no aplicarse de manera completa. Consulte sus leyes locales para conocer sus derechos específicos bajo esta garantía. **Programa de adaptación garantizada:** Los productos Schlage están diseñados para adaptarse a las puertas residenciales estándar y readaptarse a las cerraduras tubulares existentes. Nota: Las cerraduras y los elementos empotrados no se consideran elementos estándar y no están garantizados por este programa. Durante la instalación inicial, si hay algún problema con el desempeño del Producto, el Usuario original simplemente puede comunicarse con el Departamento de Asistencia al Cliente de Schlage al 888-805-9837 en Estados Unidos y Canadá u 800-506-7866 en México, para obtener ayuda. Reclamaciones relacionadas con el programa y la garantía: Si se presenta un problema en la preparación o adaptación de una puerta residencial que se aplique según el Programa de adaptación garantizada o si tiene una reclamación en relación con esta garantía, póngase en contacto con el Departamento de Asistencia al Cliente de Schlage para solicitar la reparación, el reemplazo o el reembolso del precio de la compra original a cambio de la devolución del Producto a Schlage.

**Garantie à vie limitée du mécanisme et du fini et garantie limitée de trois ans pour les pièces électroniques**

Assujéti aux conditions de cette garantie, Schlage étend la garantie à vie limitée du mécanisme et du fini et la garantie limitée de trois ans des pièces électroniques pour le consommateur d'origine (« Utilisateur d'origine ») de notre produit (« Produit ») Schlage contre les défauts de matériaux ou de main d'œuvre aussi longtemps que l'Utilisateur d'origine occupe les locaux d'habitation où le Produit a été originalement installé. **Ce que Schlage fera :** Dès la réception du produit défectueux chez Schlage, la seule obligation de Schlage, à son choix, consiste à réparer ou à remplacer le produit, ou à rembourser le prix d'achat d'origine en échange de ce produit. **Utilisateur d'origine :** Cette garantie ne s'applique qu'à l'Utilisateur d'origine des produits. Cette garantie n'est pas transférable. **Ce qui n'est pas couvert :** Les coûts, frais et dommages suivants ne sont pas couverts par les dispositions de cette garantie limitée : (i) coûts de main-d'œuvre incluant, mais sans y limiter, des coûts comme le retrait et la réinstallation du produit; (ii) les frais de transport et de fret nécessaires au retour du produit à Schlage; et (iii) tout autre dommage accessoire, indirect, particulier ou punitif, que ce soit en vertu d'un contrat, d'une garantie, d'un délit (y compris, mais sans s'y limiter, la responsabilité absolue ou la négligence), d'une contrefaçon de brevet ou autre, même si nous avons été avisés de ces dommages. Certaines lois locales ne permettent pas l'exclusion ou la limitation des dommages fortuits ou consécutifs; l'exclusion ci-dessus ou la limitation peut ne pas s'appliquer à vous. **Les dispositions de cette garantie ne couvrent pas un produit :** (i) utilisé à des fins industrielles; (ii) utilisé dans des zones d'applications communes; (iii) utilisé à des fins autres que celles désignées ou destinées; (iv) modifié, abusé, utilisé excessivement, négligé ou accidenté; (v) rangé, installé, entretenu ou utilisé de façon inappropriée; (vi) utilisé sans avoir respecté les instructions écrites fournies par Schlage; (vii) exposé à des températures inadéquates, à l'humidité ou autres conditions environnementales; ou (viii), en fonction de l'examen de Schlage, ne présente pas le niveau de satisfaction requis par Schlage de façon à ce que les limites ci-dessus ne s'appliquent pas complètement. Référez-vous aux lois locales pour obtenir vos droits précis applicables à cette garantie. **Garantie du programme d'ajustement :** Les produits Schlage sont conçus pour s'adapter aux préparations résidentielles régulières et à l'ajustement des serrures tubulaires existantes. Remarque : Les serrures à mortaise et les préparations ne sont pas considérées comme des éléments réguliers et sont donc exclues de la garantie du programme. Au cours de l'installation d'origine, si un problème survient concernant le rendement de ce produit, l'utilisateur d'origine pourra obtenir de l'aide en communiquant avec le Service à la clientèle de Schlage en appelant au 1-888-805-9837 aux États-Unis et au Canada, ou le 1-800-506-7866 au Mexique. Reclamations au titre de la garantie ou du programme : Si vous éprouvez un problème de préparation de porte résidentielle ou d'ajustement au titre de la garantie du programme d'ajustement ou avez une réclamation au titre de cette garantie, veuillez communiquer avec le Service à la clientèle de Schlage pour la réparation, le remplacement ou le remboursement du prix d'origine du Produit en échange du Produit à Schlage.

**Servicio de Asistencia al Cliente de Schlage**

Si llama desde:

EE. UU.: (888) 805-9837  
Canadá: (800) 997-4734  
México: 018005067866

**Service à la clientèle de Schlage**

Tout appel provenant de :

États-Unis : (888) 805-9837  
Canada: (800) 997-4734  
Mexique: 018005067866