



L9000 Lock with Indicator



P516-909

L9000 Series Lock with Indicator Sectional Trim

Installation Instructions

Indicator trim is available for either the inside or outside of the door on allowable functions. Non-indicator trim is furnished on the opposite side of the door.

The L9000 lock with indicator is not intended for exterior door applications.

For retrofit, see page 8.

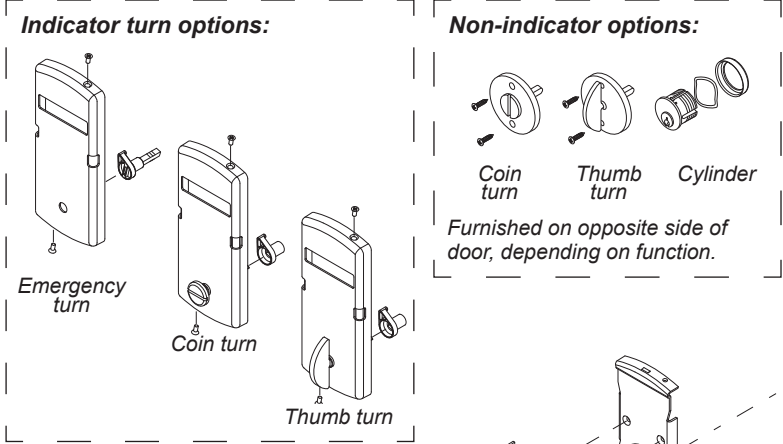
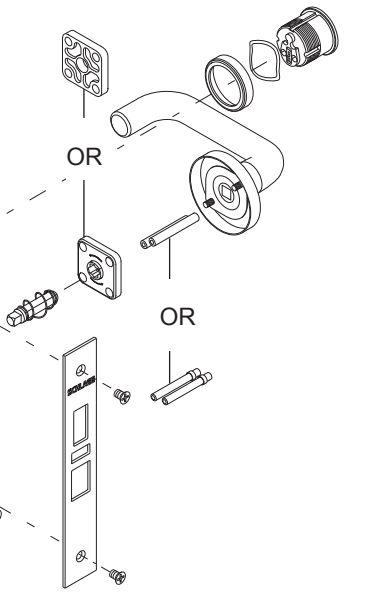
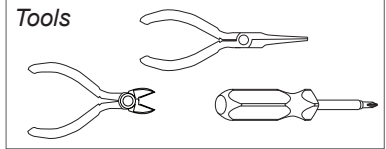

Furnished on opposite side of door, depending on function.

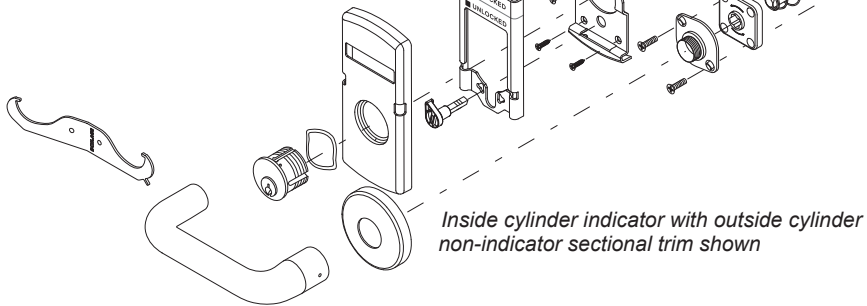

⚠ Check the door preparation dimensions with the template included in the package. ⚠

1 IMPORTANT! Check lock handing before installation

To change handing:

1. Pull out the latch and rotate 180°.
2. Remove the lock handing screw from one side of the chassis and install it on the opposite side. The lock handing screw should always be on the interior side of the door.

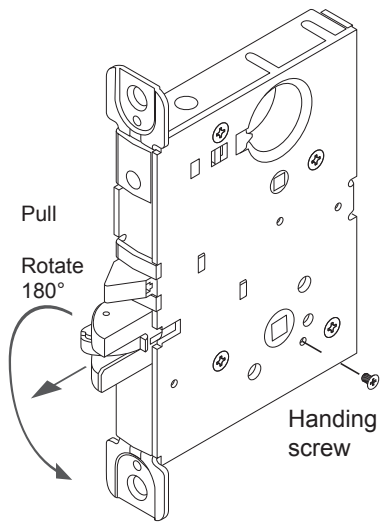

2 Prepare the door for indicator trim

⚠ Two 1/8" pilot holes are required to mount the indicator.

ONLY ONE SIDE OF THE DOOR – THE INDICATOR SIDE – REQUIRES THIS PREPARATION. Use the template included in the package to mark the location of the pilot holes before drilling.

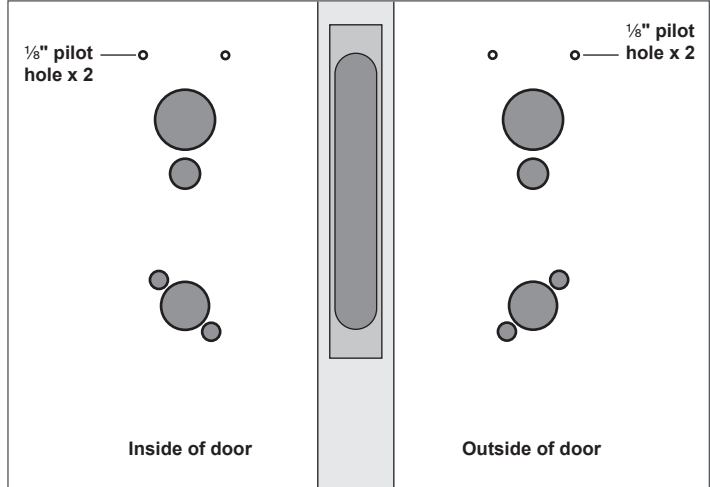

3 Install lock chassis

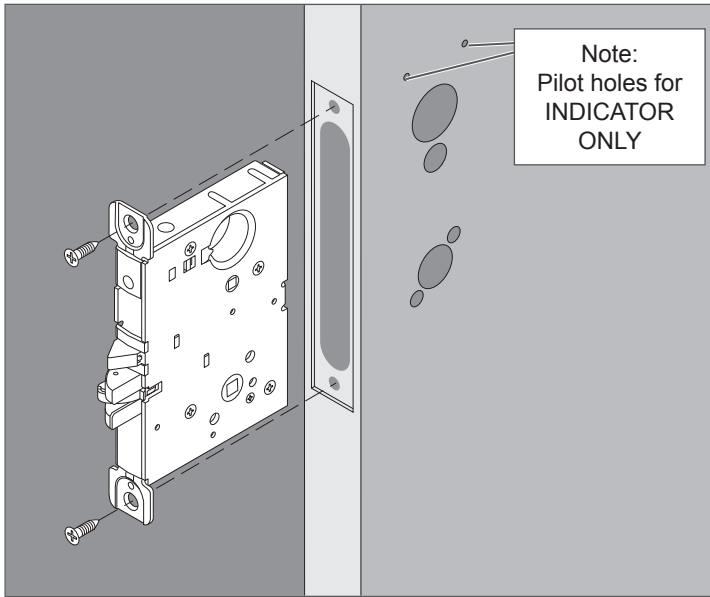

⚠ DO NOT FULLY TIGHTEN
CHASSIS MOUNTING SCREWS.

4 Install springs and spindles

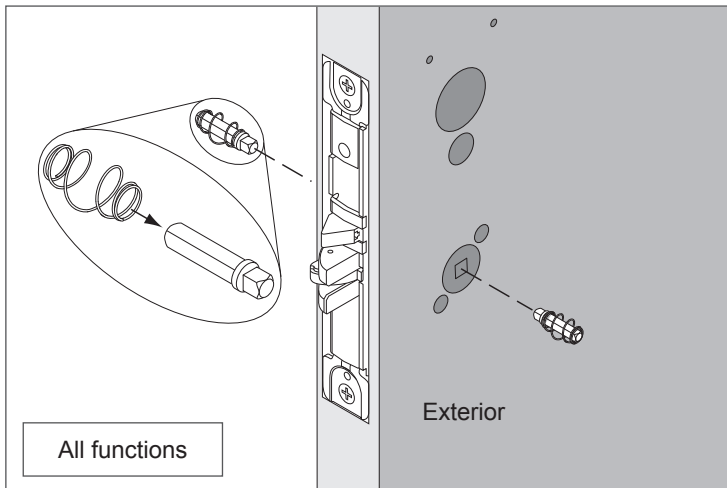

5

5a Install outside spring cage or spacer.

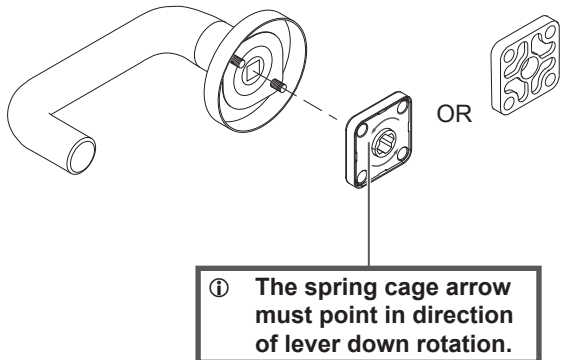

Install spacer for L/LV9485

5b Install outside mounting posts.

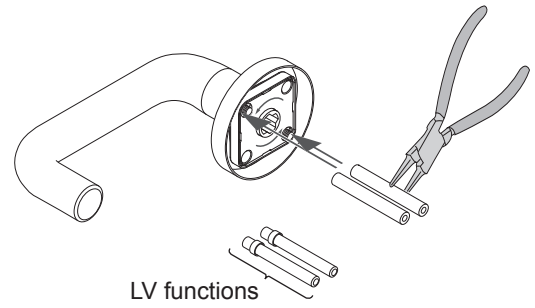

⚠ FULLY TIGHTEN MOUNTING POSTS ON SCREWS.

6 Install outside lever

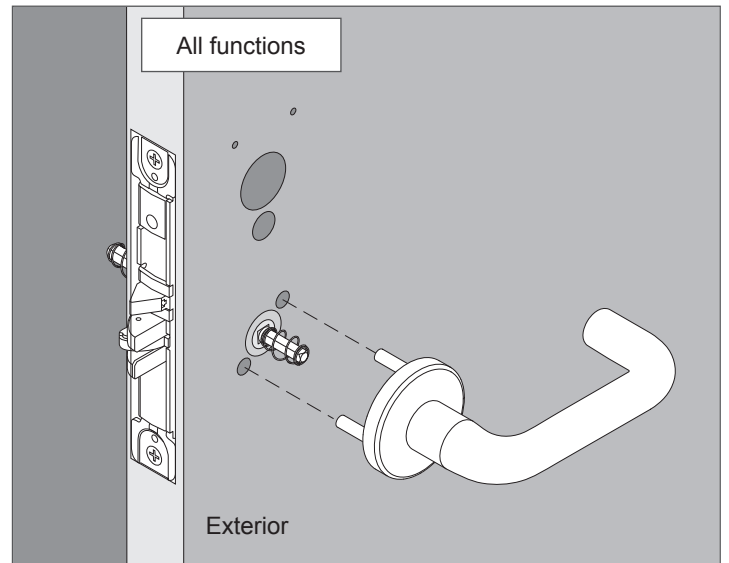

7 Install inside spring cage and mounting plate

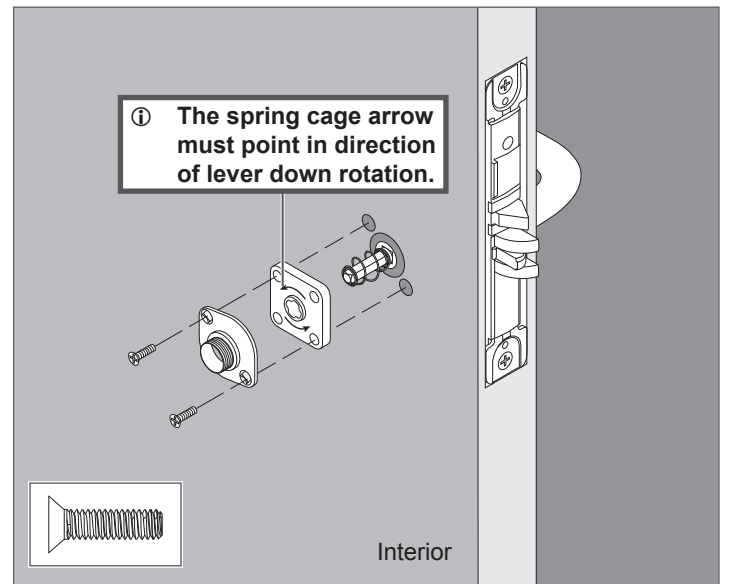

8 Install inside lever and rose

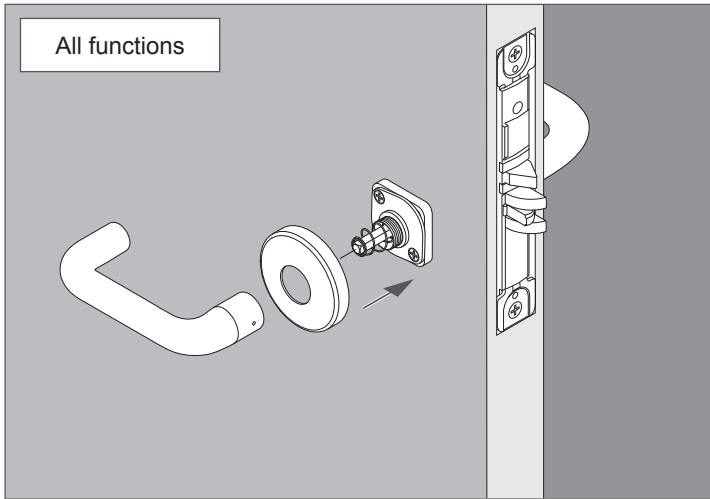

9 Tighten bushing with spanner wrench

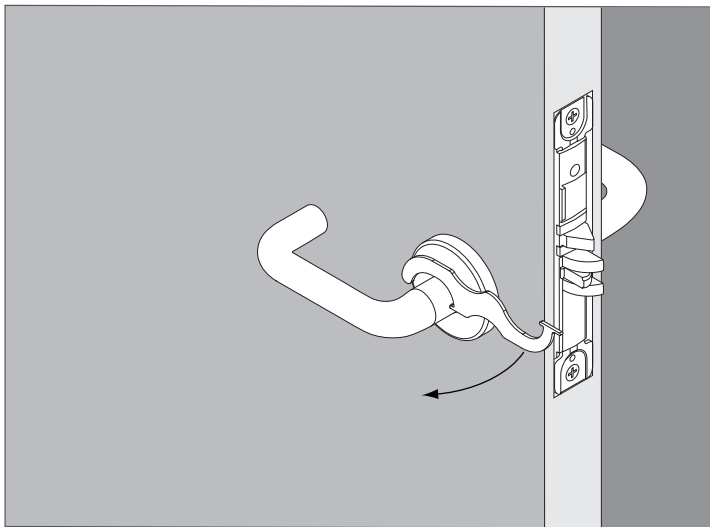

10 NON-INDICATOR TRIM ONLY

Install outside turn or cylinder

⚠ For INDICATOR outside trim, SKIP TO STEP 11 ⚠

COIN TURN:

10a Insert coin turn into the door.

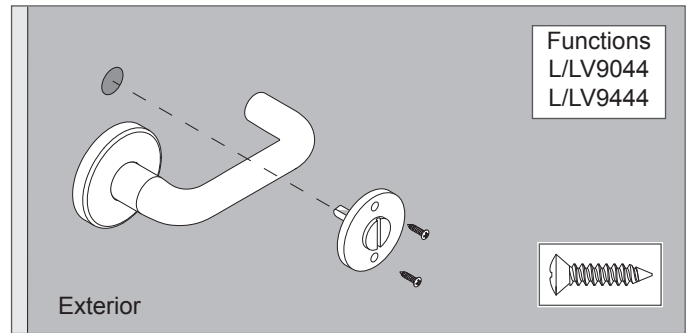

– OR –

CYLINDER:

10b Insert key halfway into the cylinder.

10c Install the cylinder with cylinder spring as shown.

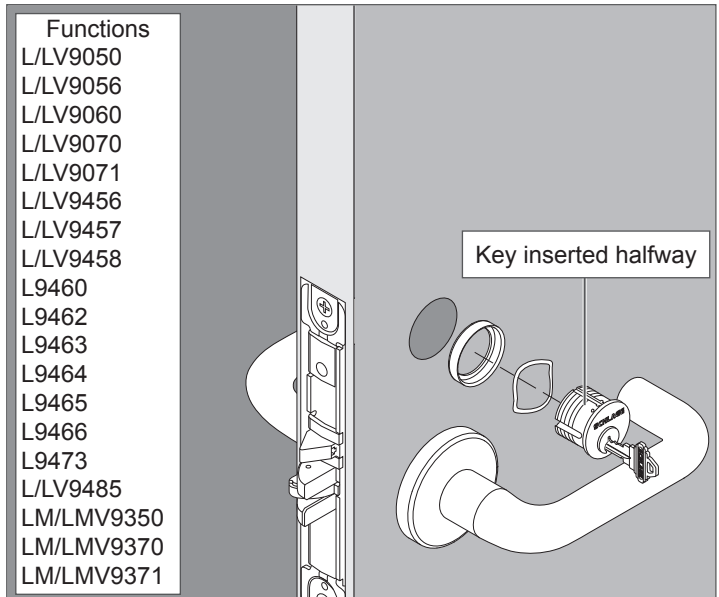

10d Rotate cylinder clockwise.

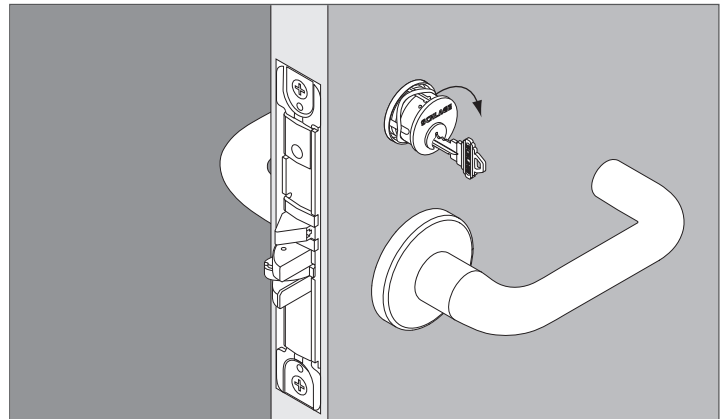

11 INDICATOR TRIM ONLY

Install outside INDICATOR with turn or cylinder

① THIS STEP FOR FUNCTIONS WITH INSIDE THUMB TURN ONLY.

11a Adjust the cam spindle length (emergency turn or cylinder cam only).

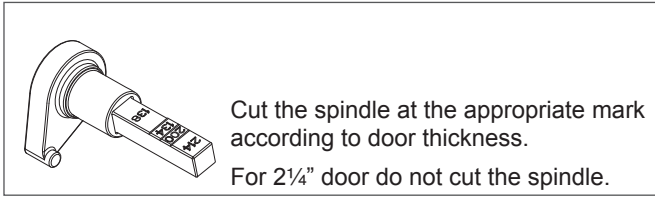

11b Install the indicator mounting plate.

Secure the mounting plate with four (4) screws.

Note: Cylinder applications require only two (2) screws.

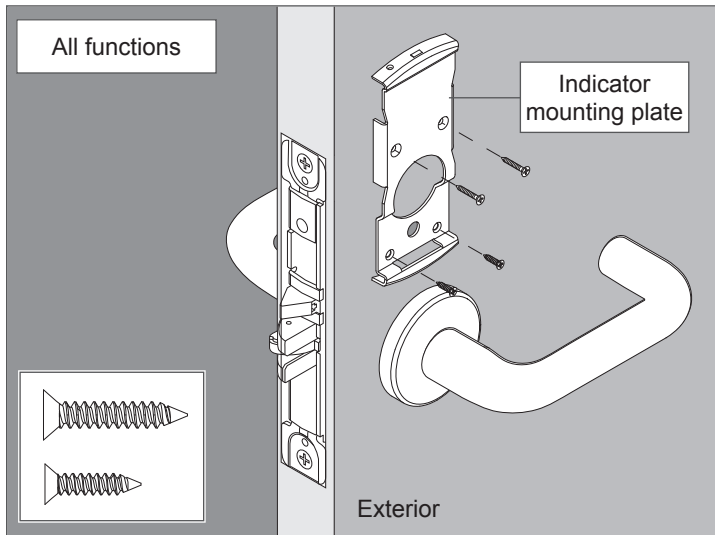

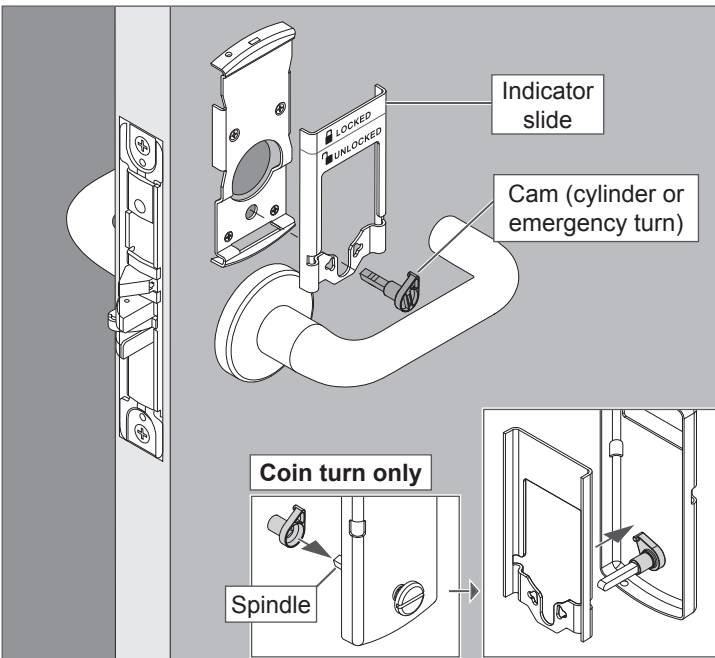

11c Install the indicator slide and cam.

Coin turn only: Place cam on spindle first, then place indicator slide over cam/spindle assembly.



11d Connect the cam to the indicator slide. The cam must engage either the left or right side of the indicator slide according to door handing.

- Unlock the door.
- Move the indicator slide against the top rim of the mounting plate (unlocked position).
- Position the cam as shown.

OUTSIDE INDICATOR		
Door Hand		
		
Lock Type		
Non-deadbolt functions	RH/RR	LH/LR
Deadbolt functions	LH/LR	RH/RR

CYLINDER:

11e Insert key halfway into the cylinder.

11f Install the indicator faceplate and cylinder with cylinder spring as shown.

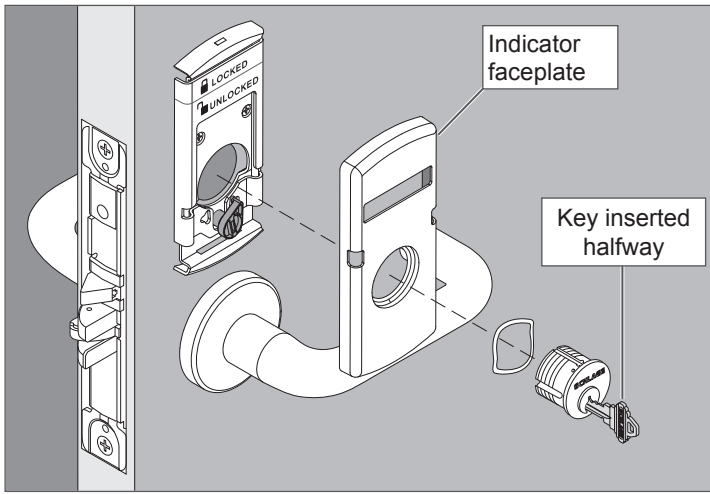

11g Rotate cylinder clockwise.

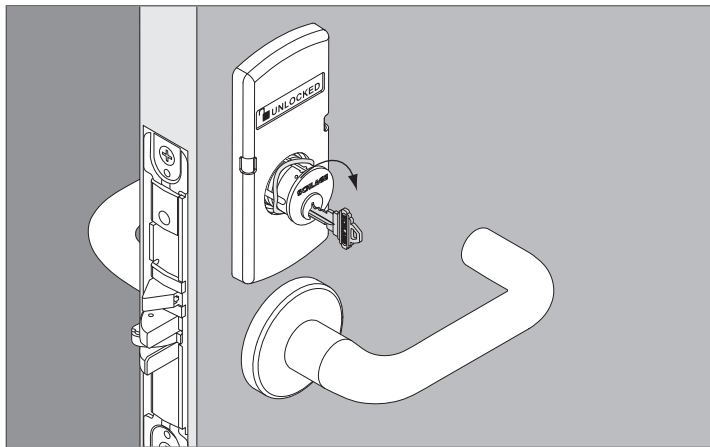

COIN TURN OR EMERGENCY TURN:

11h Install the indicator faceplate. Secure the indicator faceplate with two set screws.

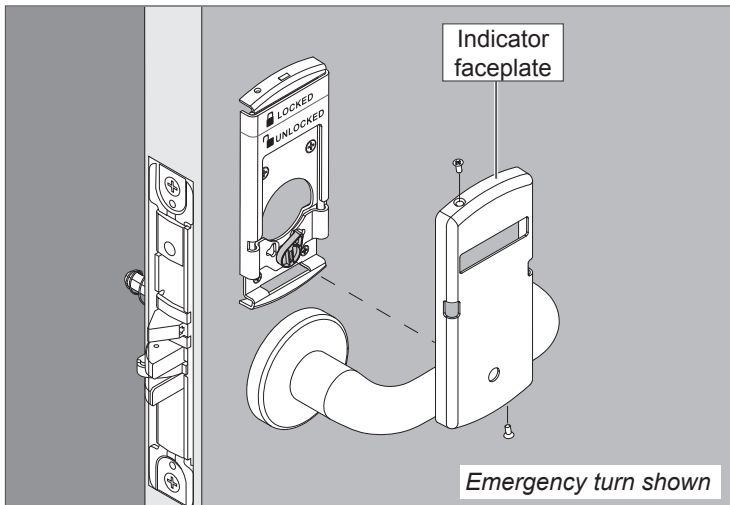

12 ⚠️ **NON-INDICATOR TRIM ONLY**

Install inside thumb turn or cylinder

⚠️ For INDICATOR inside trim, SKIP TO STEP 13 ⚠️

CYLINDER:

	Functions		
L/LV9060	L9462	L9466	
L/LV9071	L9463	LM/LMV9371	

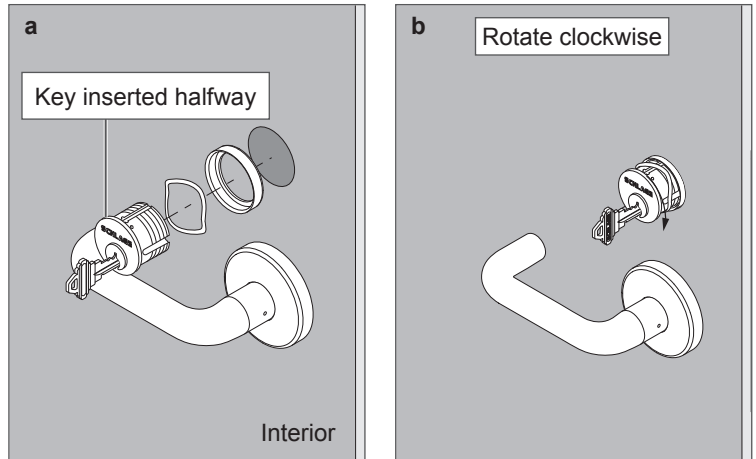

– OR –

THUMB TURN:

	Functions		
L/LV9040	L/LV9444	L9473	
L/LV9044	L/LV9456	L/LV9485	
L/LV9050	L/LV9457	LM/LMV9350	
L/LV9056	L/LV9458		
L/LV9440	L9460		

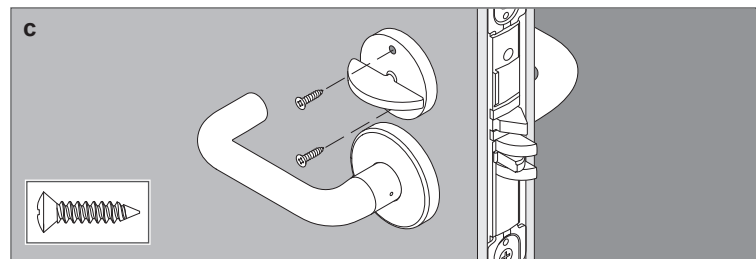
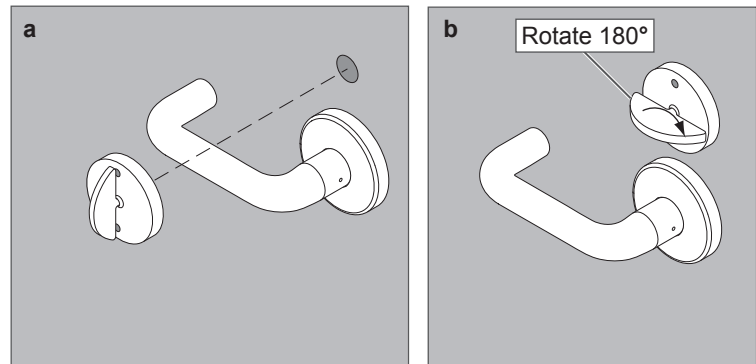

13 INDICATOR TRIM ONLY

Install inside INDICATOR with thumbturn or cylinder

13a Install the indicator mounting plate.

Secure the mounting plate with four (4) screws.

Note: Cylinder applications require only two (2) screws.

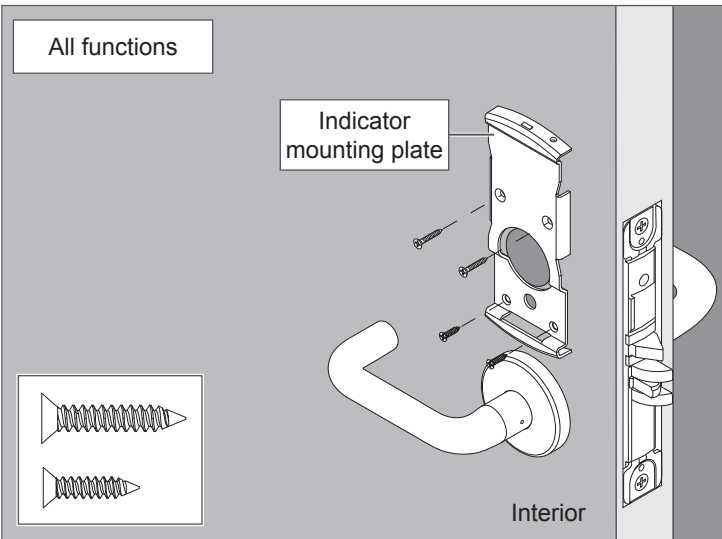

13b Install the indicator slide and cam.

Thumb turn only: Place cam on spindle first, then place indicator slide over cam/spindle assembly.

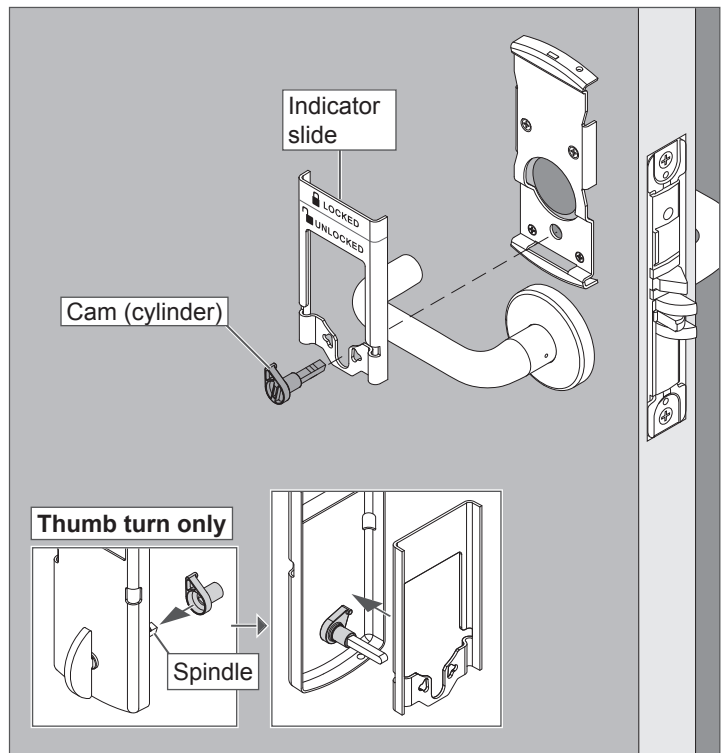

13c Connect the cam to the indicator slide. The cam must engage either the left or right side of the indicator slide according to door handing.

- Unlock the door.
- Move the indicator slide against the top rim of the mounting plate (unlocked position).
- Position the cam as shown.

INSIDE INDICATOR Door Hand		
Lock Type		
Non-deadbolt functions	LH/LR	RH/RR
Deadbolt functions	RH/RR	LH/LR

CYLINDER:

13d Insert key halfway into the cylinder.

13e Install the indicator faceplate and cylinder with cylinder spring as shown.

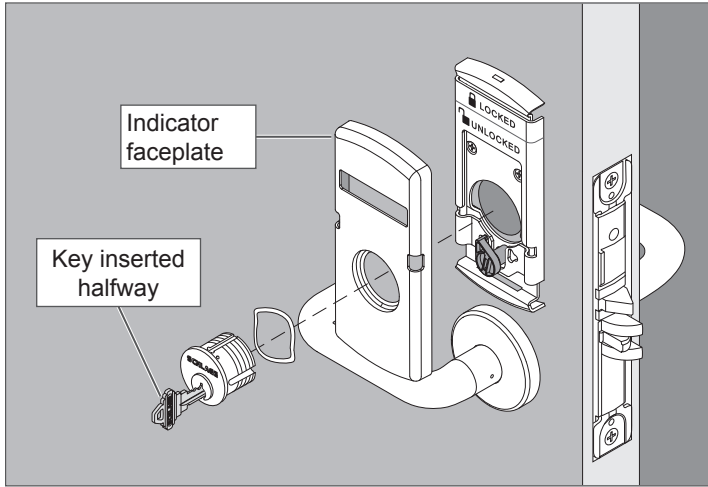

13f Rotate cylinder clockwise.

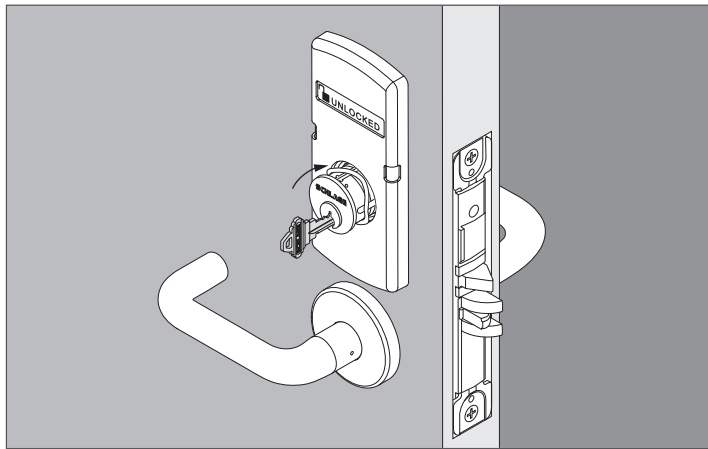

- OR -

THUMB TURN:

13g Install the indicator slide and indicator faceplate. Secure the indicator faceplate with two set screws.

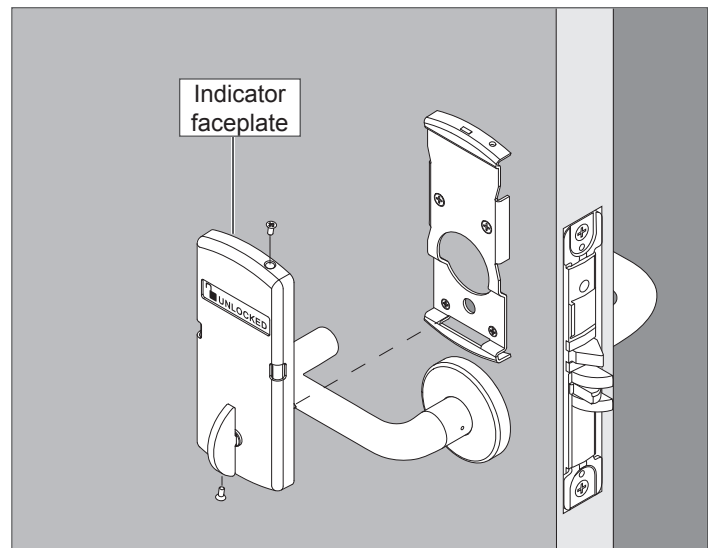

14

14a Tighten cylinder mounting screw, if applicable.

14b Tighten top and bottom chassis mounting screws.

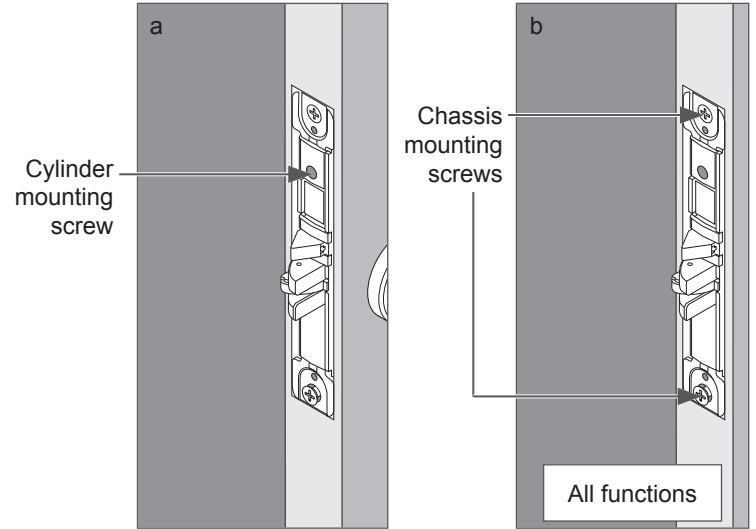

15 Install armor front

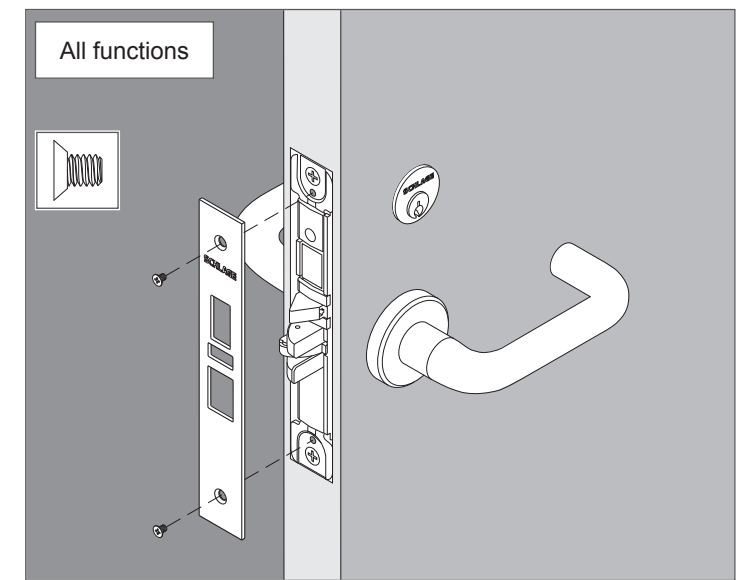

INDICATOR LOCK RETROFIT INSTRUCTIONS

Indicator Retrofit Options:

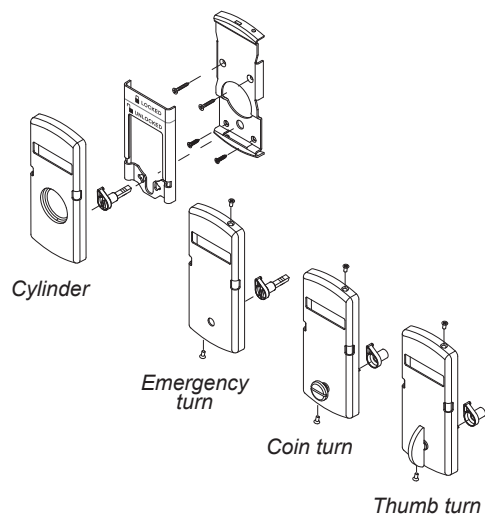

2b Remove the outside cylinder, if applicable.

Insert the key halfway into the cylinder and rotate cylinder counterclockwise to remove.

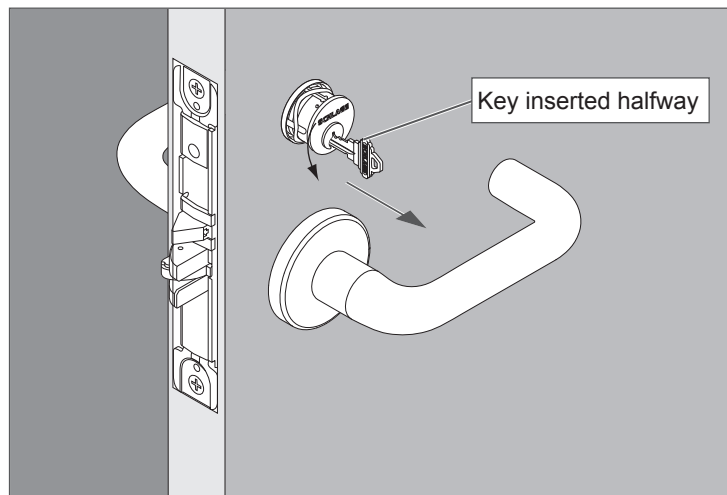

1 Remove armor front

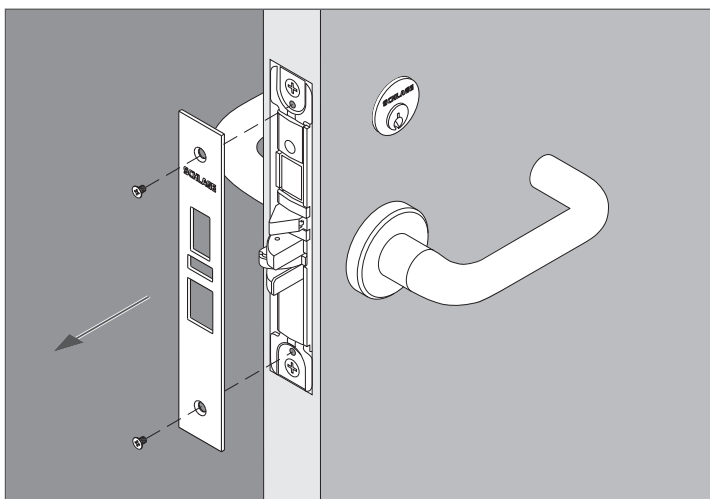

2 Remove cylinder(s) or thumb turn if applicable

2a Loosen the cylinder mounting screw.

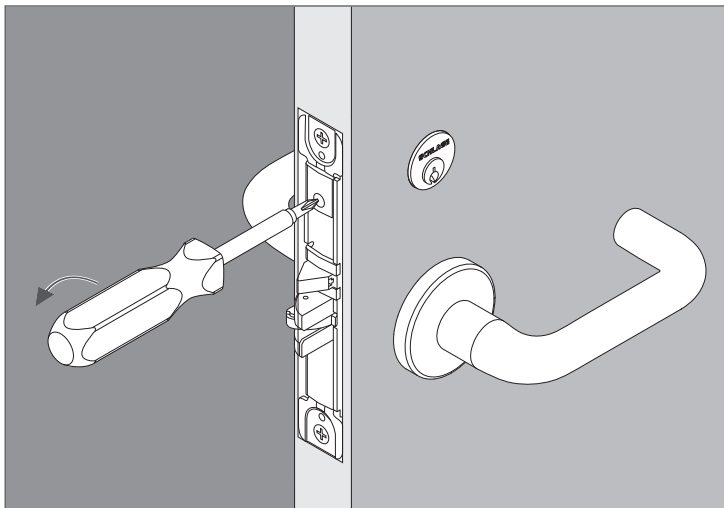

2c Repeat for the inside cylinder, if applicable.

2d Remove inside or outside turns, if applicable.

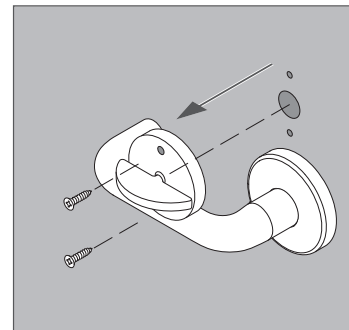
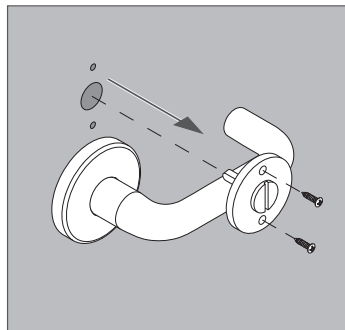

3 Check door preparation

IMPORTANT

- To install the indicator trim, additional door preparation may be required. If additional door preparation is required, remove the lock chassis from the door before drilling. Steps for reassembly are included in this instruction sheet.
- Please refer to the template included in this package.
- Make sure the door is prepared with any necessary holes for the indicator trim.

4 Complete installation of indicator trim

Go to STEP 11 ON PAGE 4 and follow the instructions to complete the installation of the indicator trim.



Customer Service

1-877-671-7011

www.allegion.com/us



P516-909

Cerradura L9000 con indicador Serrure L9000 avec indicateur



Cerradura Serie L9000 con seccional de seguridad con indicador
Serrure de la série L9000 avec sectionnel d'indicateur d'entrée de serrure

Instrucciones de instalación
Notice d'installation

El borde con indicador está disponible para el interior o el exterior de la puerta para las funciones permitidas. El borde sin indicador se coloca en el lado opuesto de la puerta.

La garniture d'indicateur est vendue pour l'Intérieur ou l'extérieur de la porte pour les fonctions autorisées. Une garniture sans indicateur est fournie pour le côté opposé de la porte.

La cerradura L9000 con indicador no está destinada para aplicaciones en puertas exteriores.

La serrure L9000 avec indicateur n'est pas conçue pour des utilisations sur une porte extérieure.

Para una adaptación, vea la página 19.

Pour la rénovation, reportez-vous à la page 19.

Opciones indicador:

Options indicateur :

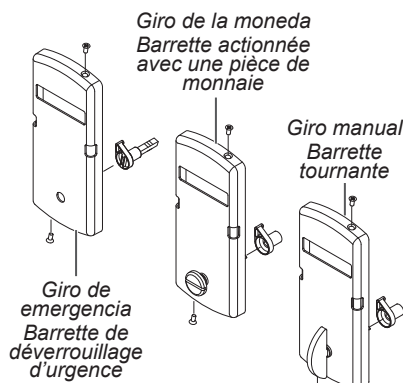

Opciones sin indicador:

Options sans indicateur :

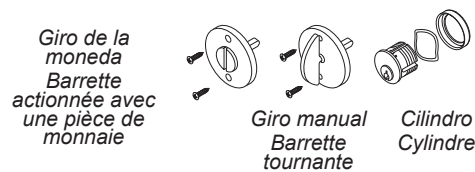

Colocados en el lado opuesto de la puerta, de acuerdo con la función.
Garni sur le côté opposé de la porte selon la fonction.

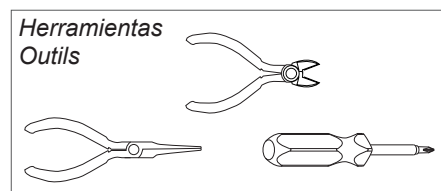
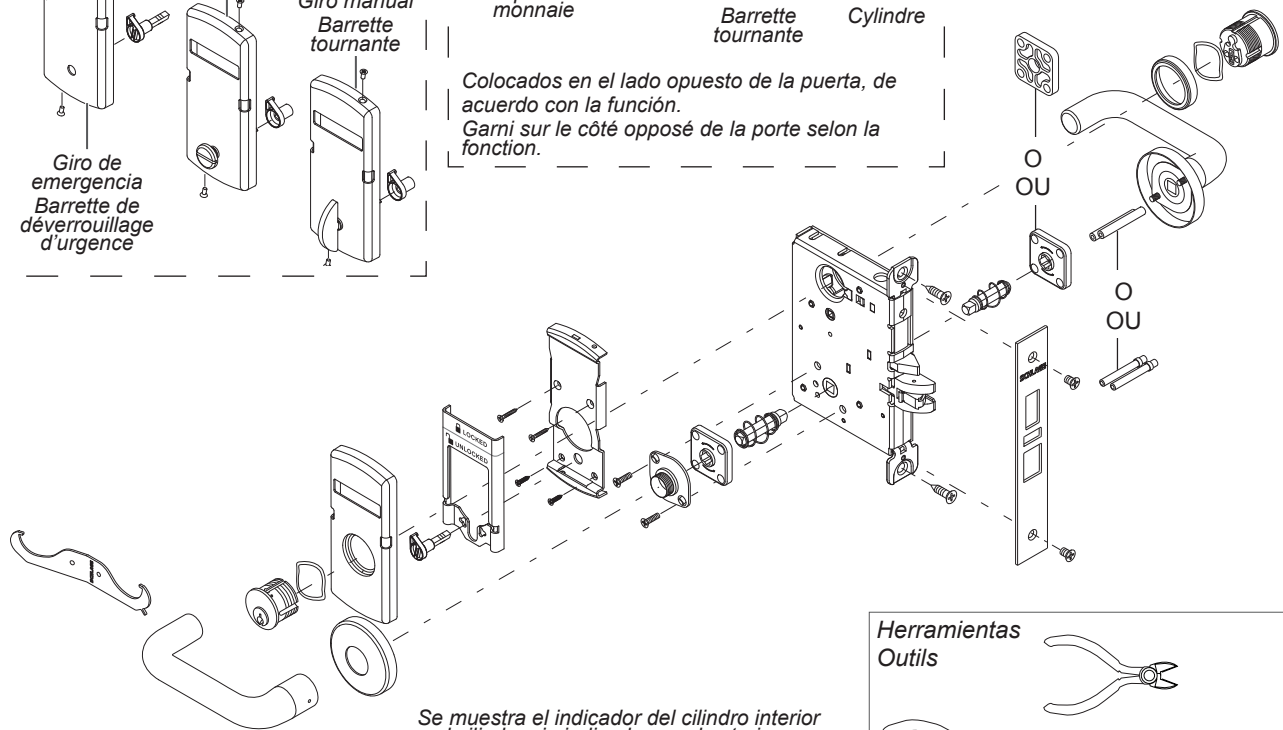

⚠ Compruebe las dimensiones de preparación de la puerta con la plantilla incluida en el paquete. ⚠
 ⚠ Vérifiez les dimensions de préparation de la porte à l'aide du gabarit inclus dans l'emballage. ⚠

- 1** ¡IMPORTANTE! Compruebe el lado de la cerradura antes de la instalación.

IMPORTANT! Vérifiez si la serrure est pour droitier ou gaucher avant de l'installer.

Para cambiar el lado:

1. Extraiga la cerradura y gire 180°.
2. Retire el tornillo del lado de la puerta de un lado del chasis y colóquelo en el lado opuesto. El tornillo del lado de la cerradura siempre debe estar en el lado interior de la puerta.

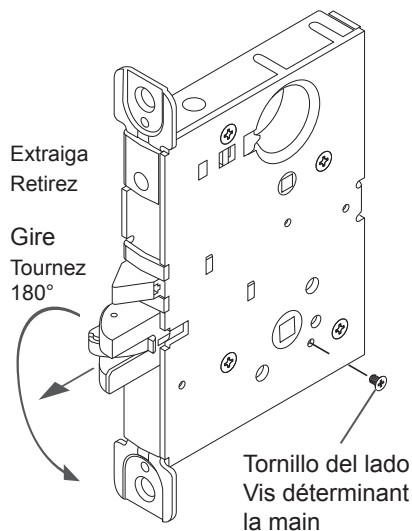

Pour changer la main d'ouverture :

1. Retirez le loquet et tournez-le de 180°.
2. Enlevez la vis déterminant la main d'ouverture de la serrure d'un côté du bâti et installez-la du côté opposé. La vis déterminant la main d'ouverture de la serrure devrait toujours se trouver du côté intérieur de la porte.

- 2** Preparar la puerta para el borde con indicador

Préparer la porte pour la garniture d'indicateur

⚠ Se requieren dos orificios piloto de 1/8" para montar el indicador.

SOLO UN LADO DE LA PUERTA – el lado del indicador – requiere esta preparación. Use la plantilla incluida en el paquete para marcar la ubicación de los orificios piloto antes de perforar.

⚠ Deux trous pilotes de 32 mm (1/8 po) sont requis pour installer l'indicateur.

SEUL UN CÔTÉ DE LA PORTE – le côté indicateur – exige cette préparation. Utilisez le gabarit inclus dans l'emballage pour marquer l'emplacement des trous pilotes avant de les percer.

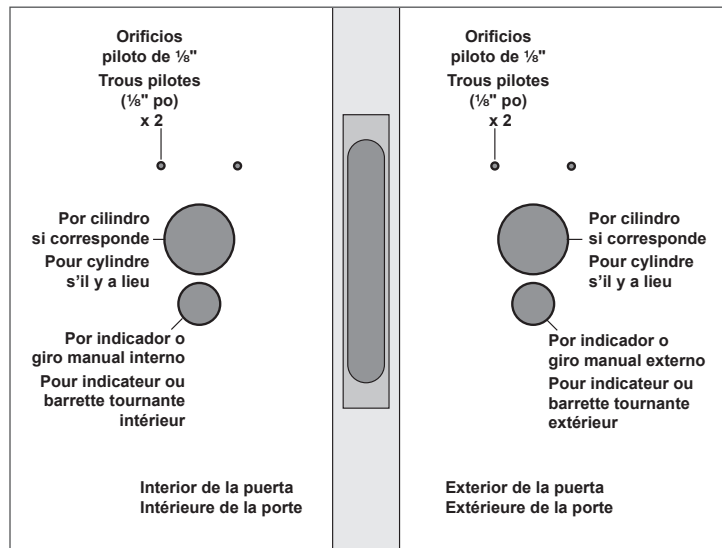

- 3** Instale el chasis de la cerradura

Installez le bâti de la serrure

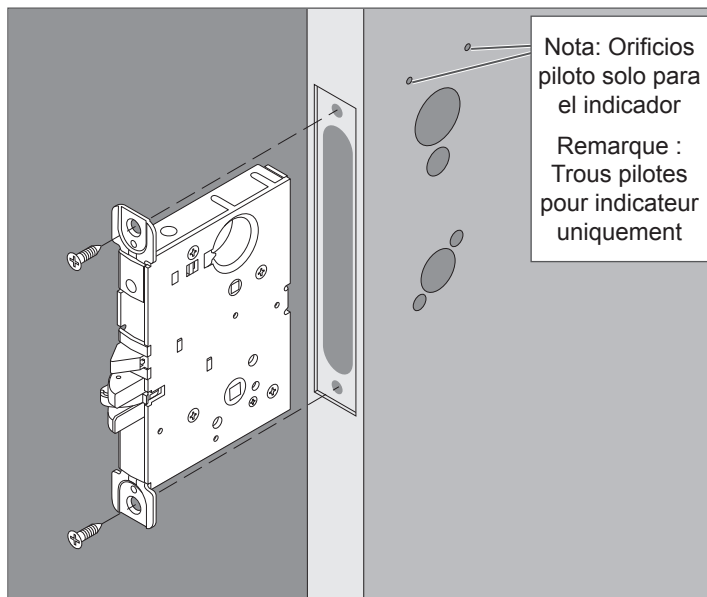

⚠ NO AJUSTE POR COMPLETO LOS TORNILLOS DE MONTAJE DEL CHASIS.

⚠ NE SERREZ PAS COMPLÈTEMENT LES VIS DE MONTAGE DU BÂTI.

- 4** Instale los resortes y husillos

Installez les ressorts et les axes

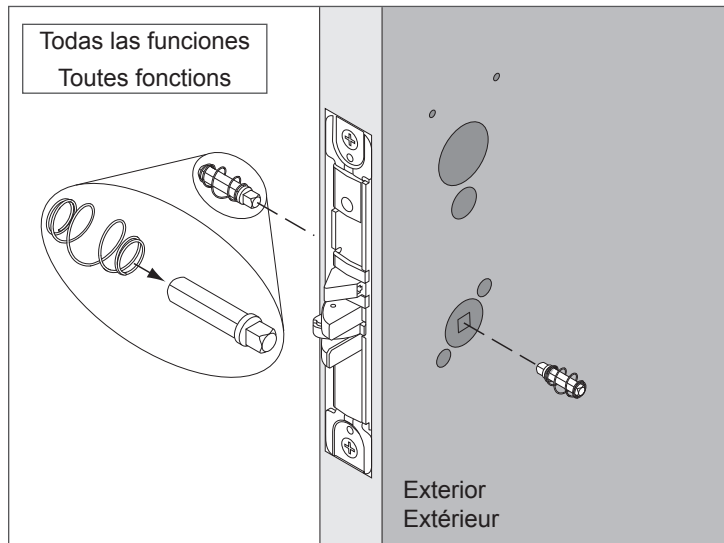

5

- 5a Instale fuera de la jaula del resorte o espaciador.
Installez la cage ou l'entretoise de ressort extérieur.

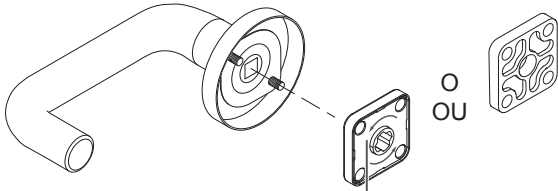

- ① La flecha de la jaula del resorte debe señalar en la dirección de la rotación descendente de la palanca.
- ① La flèche de la cage de ressort doit pointer dans la direction de la rotation vers le bas de la fourchette.

Instale el espaciador para L/LV9485

Installez l'entretoise pour L/LV9485

- 5b Instale los postes externos de montaje.
Installez les supports de montage extérieurs.

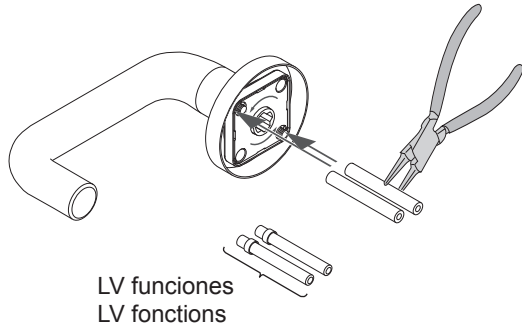

- ▲ AJUSTE POR COMPLETO LOS POSTES DE MONTAJE CON LOS TORNILLOS.
- ▲ SERREZ LES SUPPORTS DE MONTAGE JUSQU'AU BOUT SUR LES VIS.

6 Instale la palanca externa

Installez la fourchette extérieur

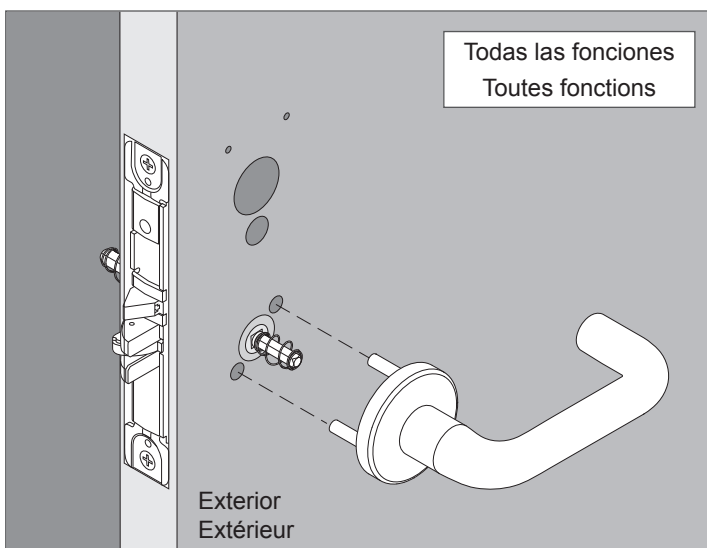

7 Instale la jaula del resorte y la placa de montaje

Installez la cage du ressort intérieur et la plaque de montage

- ① La flecha de la jaula del resorte debe señalar en la dirección de la rotación descendente de la palanca.
- ① La flèche de la cage de ressort doit pointer dans la direction de la rotation vers le bas de la fourchette.

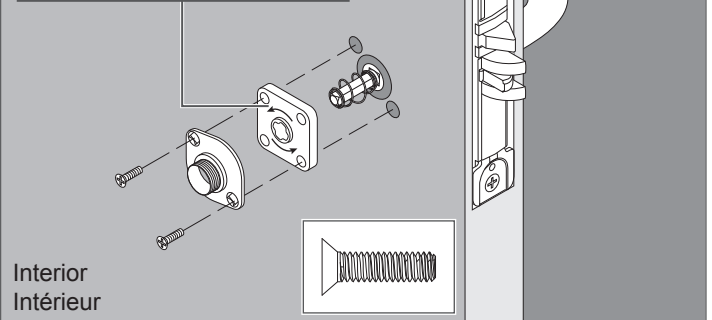

8 Instale la palanca y el embellecedor interior

Installez la fourchette et la rosette intérieur

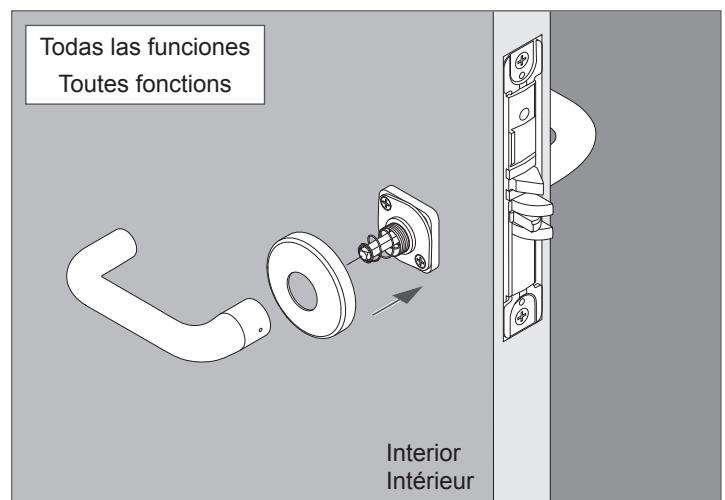

9 Ajuste el cojinete con la llave expansora

Serrez la bague avec la clef à écrous

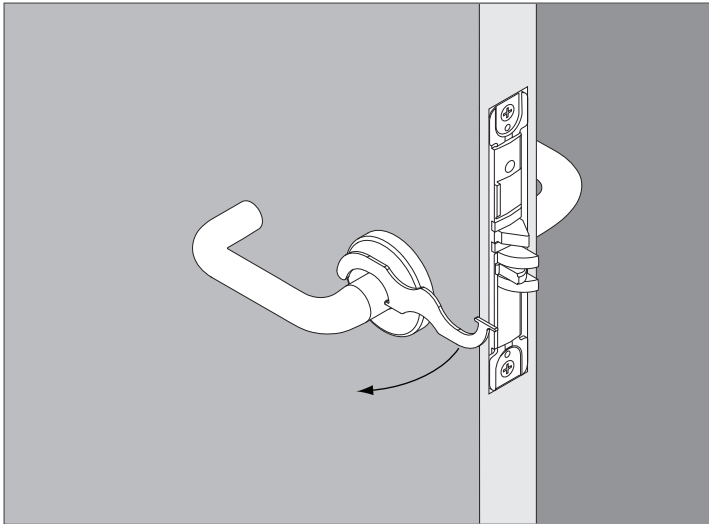

10 ⚠ SOLO PARA BORDE SIN INDICADOR

Instale el giro o cilindro externo

⚠ Pour la garniture SANS INDICATEUR SEULEMENT
Installez la barrette ou le cylindre extérieur

PARA BORDE EXTERNO DE INDICADOR, PASE AL PASO 11.

POUR LES GARNITURES EXTÉRIEUR AVEC
INDICATEUR, PASSEZ À L'ÉTAPE 11.

GIRO DE LA MONEDA:

BARRETTE ACTIONNÉE AVEC UNE PIÈCE DE MONNAIE :

10a Introduzca la giro de la moneda en el puerta.

Insérez la barrette actionnée avec une pièce de monnaie
dans le porte.

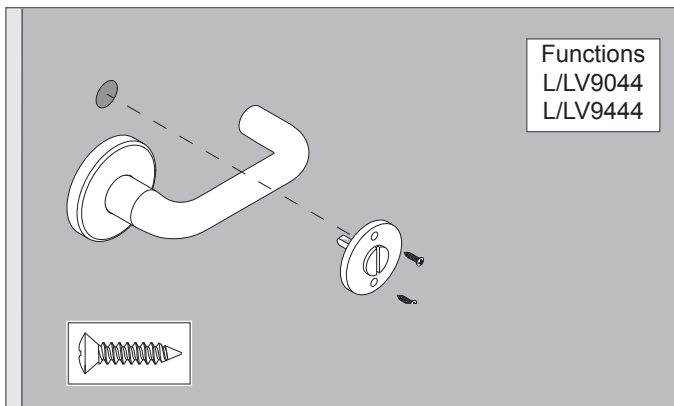

Functions
L/LV9044
L/LV9444

- O OU -

CILINDRO:

CYLINDRE :

10b Introduzca la llave a mitad de camino en el cilindro.

Insérez la clé à moitié dans le cylindre.

10c Instale el cilindro con el resorte del cilindro como se muestra.

Installez le cylindre avec le ressort du cylindre
comme illustré.

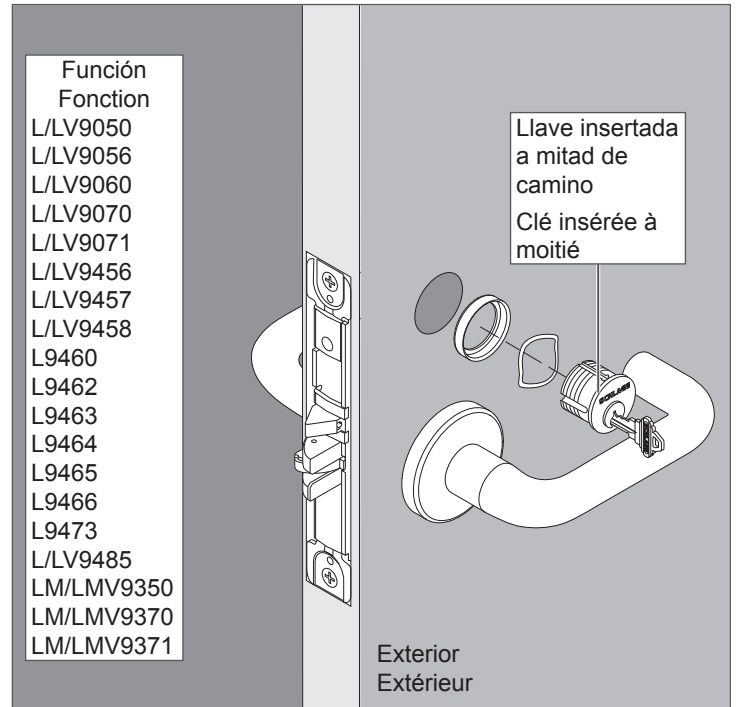

10d Gire el cilindro en sentido horario.

Tournez le cylindre dans le sens horaire.

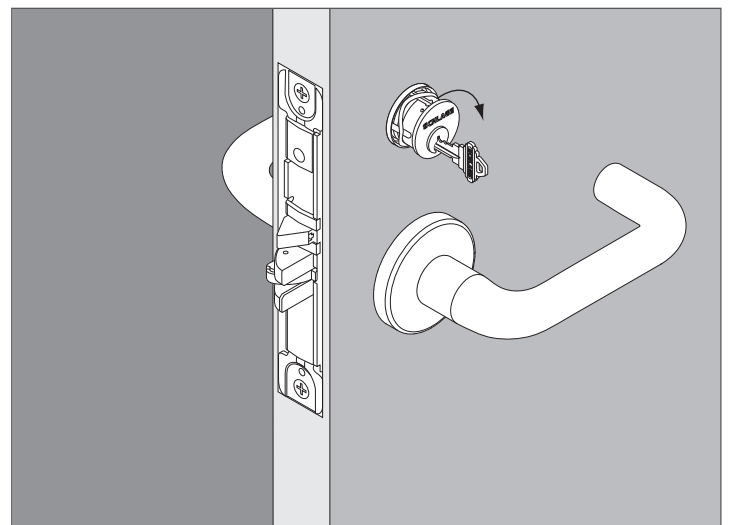

11 ⚠ SOLO PARA BORDE CON INDICADOR

Instale el giro o cilindro externo CON INDICATOR

⚠ Pour la GARNITURE D'INDICATEUR SEULEMENT
Installez la barrette ou le cylindre extérieur AVEC INDICATEUR

① Este paso para funciones solo con giro manual interno.

① Cette étape est uniquement valable pour les fonctions incluant la barrette tournante.

11a Ajuste la longitud del husillo de la leva (solo para leva de giro de emergencia).

Ajustez la longueur de l'axe de la came (pour came de barrette de déverrouillage d'urgence seulement).

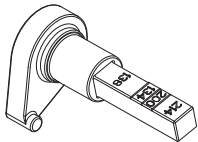

Corte el husillo en la marca apropiada de acuerdo con el espesor de la puerta.
Para puertas de 2¼", no corte el husillo.

Coupez l'axe à la marque appropriée selon l'épaisseur de la porte.

Pour les portes de 5,71 cm (2 ¼ po), ne coupez pas l'axe.

11b Instale la placa de montaje con indicador.

Sujete la placa de montaje con cuatro tornillos.

Nota: Sólo dos (2) tornillos necesarios para el cilindro.

Installez la plaque de montage d'indicateur.

Fixez la plaque de montage avec quatre vis.

Note: Seulement deux (2) vis nécessaire pour le cylindre.

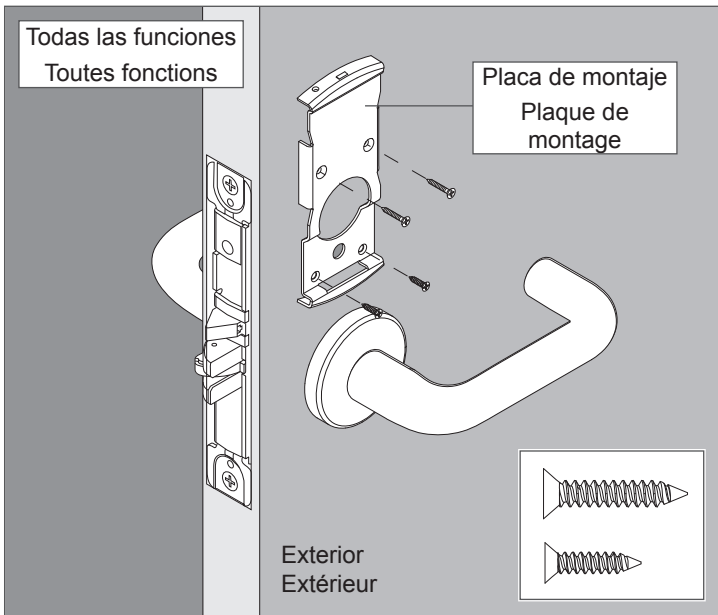

11c Instale la deslizador del indicador y la leva.

Sólo para GIRO DE LA MONEDA: Primero coloque la leva en el husillo, luego coloque el deslizador del indicador sobre el ensamble de la leva/husillo.

Installez l'indicateur mobile et la came.

Seulement pour BARRETTE ACTIONNÉE AVEC UNE PIÈCE DE MONNAIE : Placez la came sur l'axe en premier, puis placez l'indicateur mobile sur l'assemblage de la came et de l'axe.

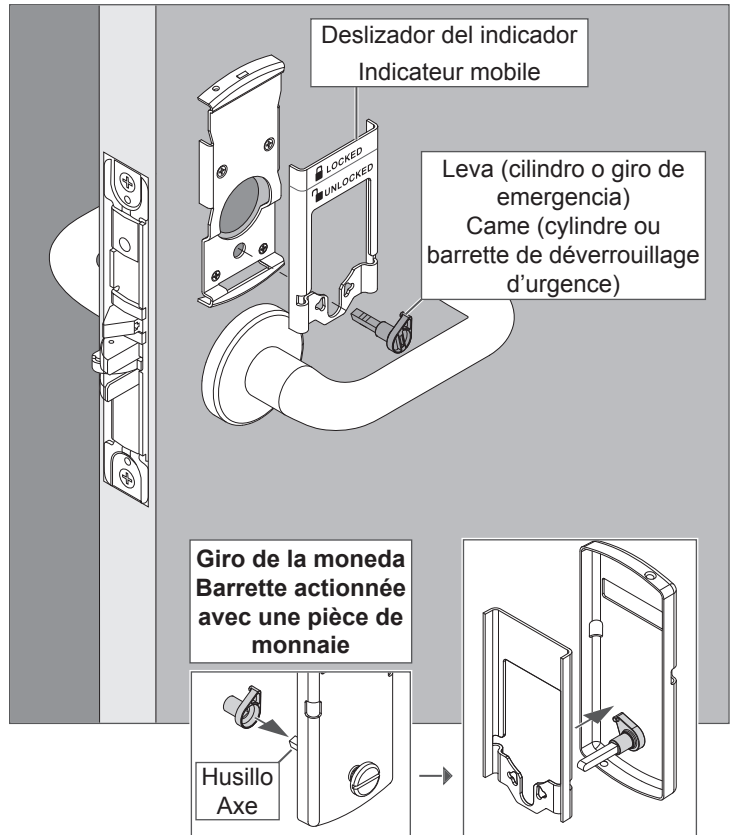



11d Conecte la leva al deslizador del indicador. La leva debe acoplarse al lado izquierdo o derecho del deslizador del indicador de acuerdo con el lado de la puerta.

- Desbloquee la puerta.
- Mueva el deslizador del indicador contra el borde superior de la placa de montaje (posición desbloqueada).
- Coloque la leva como se muestra.

Raccordez la came à l'indicateur mobile. La came doit s'enclencher du côté gauche ou droit de l'indicateur mobile selon la main d'ouverture de la porte.

- Déverrouillez la porte.
- Poussez l'indicateur mobile contre le haut de la garniture de la plaque de montage (position déverrouillée).
- Positionnez la caméra comme illustré.

	INDICADOR EXTERIOR Lado de la puerta	
	INDICATEUR EXTÉRIEUR Main d'ouverture de la porte	
		
Tipo de cerradura Type de serrure		
Funciones sin cerrojo Fonctions sans pêne dormant	RH/RR	LH/LR
Funciones del cerrojo Fonctions avec pêne dormant	LH/LR	RH/RR

RH/RR – Lado derecho o lado derecho inverso
Côté droit ou côté droit à l'envers

LH/LR – Lado izquierdo o lado izquierdo inverso
Côté gauche ou côté gauche à l'envers

CILINDRO:
CYLINDRE :

11e Introduzca la llave a mitad de camino en el cilindro.
Insérez la clé à moitié dans le cylindre.

11f Instale el cilindro con el resorte del cilindro como se muestra.
Installez le cylindre avec le ressort du cylindre comme illustré.

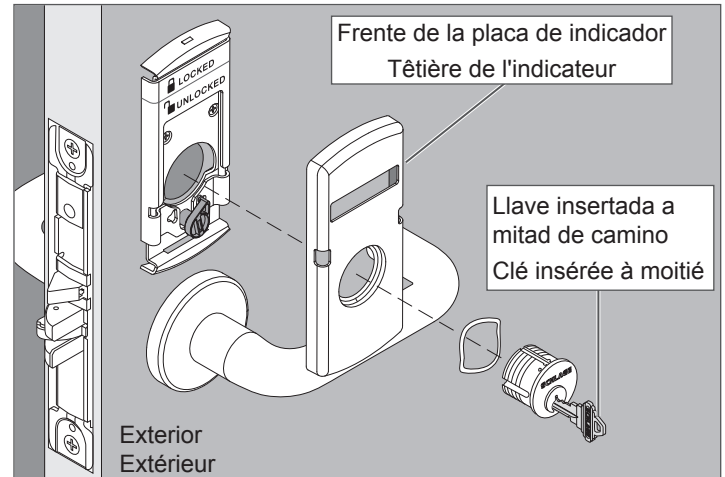

11g Gire el cilindro en sentido horario.
Tournez le cylindre dans le sens horaire.

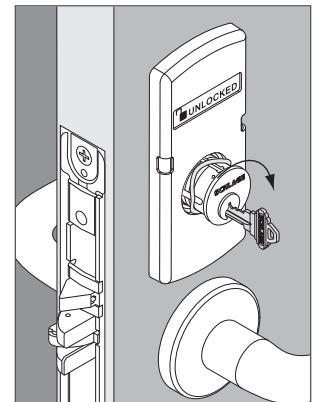

GIRO DE LA MONEDA O GIRO DE EMERGENCIA:

BARRETTE ACTIONNÉE AVEC UNE PIÈCE DE MONNAIE OU BARRETTE DE DÉVERROUILLAGE D'URGENCE :

11h Instale la frente de la placa de indicador.
Sujete la placa delantera del indicador con dos tornillos de ajuste.

Se muestra el giro de emergencia.

Installez la tête de l'indicateur.
Fixez la tête de l'indicateur avec deux vis de pression.

La barrette de déverrouillage d'urgence illustré.

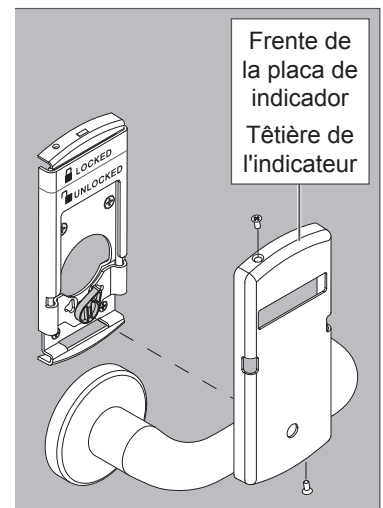

12 ⚠ SOLO PARA BORDE SIN INDICADOR

Instale el giro manual o el cilindro interno

⚠ POUR LA GARNITURE SANS INDICATEUR SEULEMENT

Installez la barrette tournante ou le cylindre intérieur

PARA BORDE INTERNO DE INDICADOR, PASE AL PASO 13.

POUR LES GARNITURES INTÉRIEURES AVEC INDICATEUR, PASSEZ À L'ÉTAPE 13.

CILINDRO:

CYLINDRE :

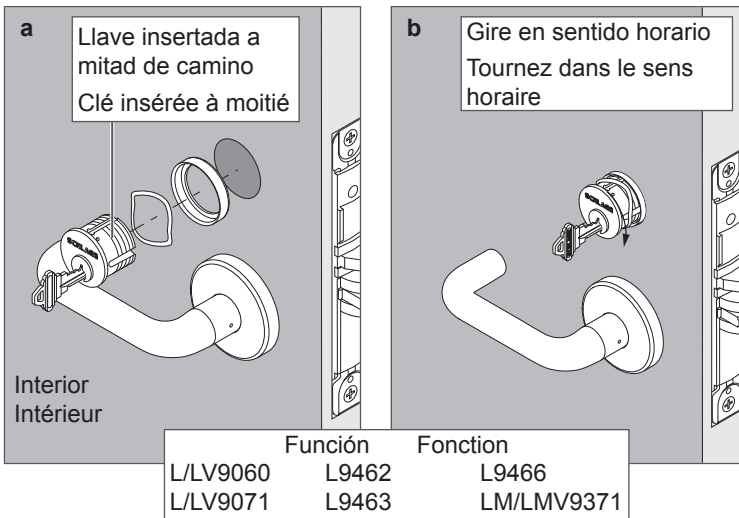

- O OU -

GIRO MANUAL:

BARRETTE TOURNANTE :

	Función	Fonction
L/LV9040	L/LV9444	L9473
L/LV9044	L/LV9456	L/LV9485
L/LV9050	L/LV9457	LM/LMV9350
L/LV9056	L/LV9458	
L/LV9440	L9460	

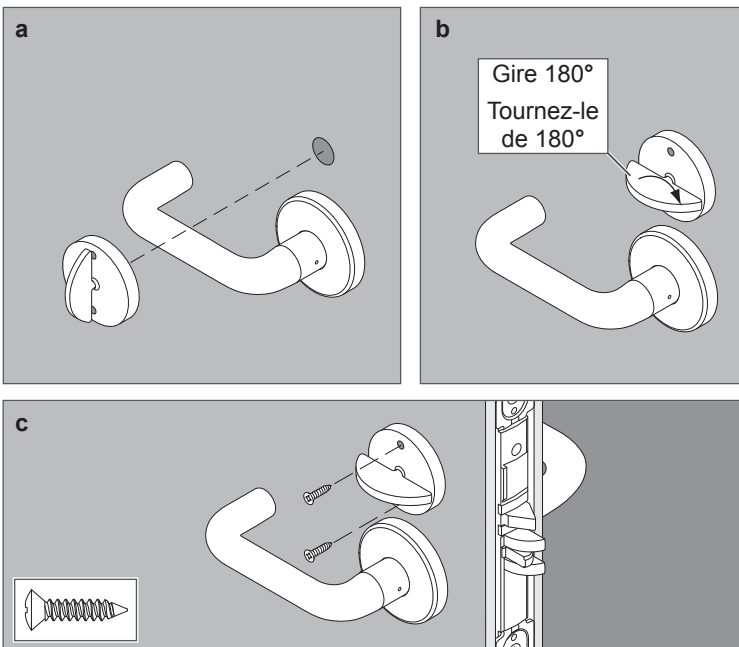

13 ⚠ SOLO PARA LOS BORDES CON INDICADOR

Instale la palanca interno con el giro manual o cilindro

⚠ Pour la GARNITURE D'INDICATEUR SEULEMENT

Installez la fourchette intérieur avec le barrette tournante ou le cylindre

13a Instale la placa de montaje con indicador.

Sujete la placa de montaje con cuatro tornillos.

Nota: Sólo dos (2) tornillos necesarios para el cilindro.

Installez la plaque de montage d'indicateur.

Fixez la plaque de montage avec quatre vis.

Remarque: Seulement deux (2) vis nécessaire pour le cylindre.

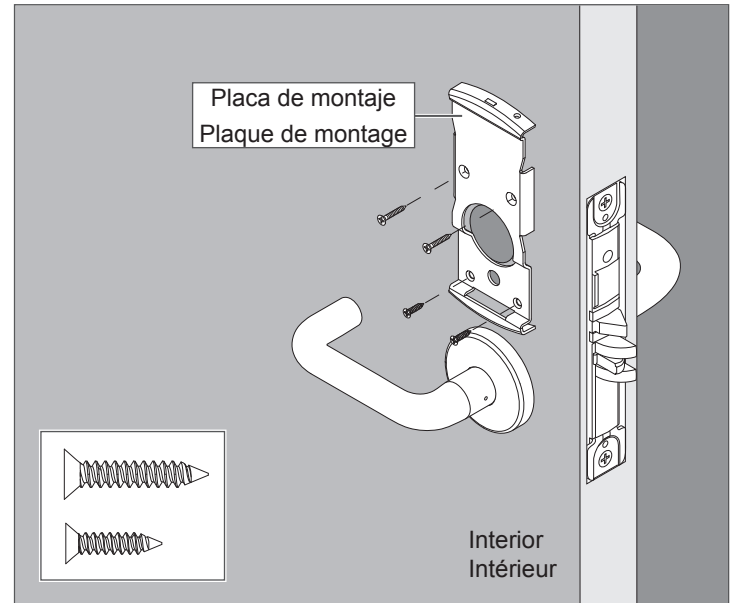

13b Instale el deslizador del indicador y la leva.

Sólo para GIRO MANUAL: Primero coloque la leva en el husillo, luego coloque el deslizador del indicador sobre el ensamble de la leva/husillo.

Installez l'indicateur mobile et la came.

Seulement pour BARRETTE TOURNANTE : Placez la came sur l'axe en premier, puis placez l'indicateur mobile sur l'assemblage de la came et de l'axe.

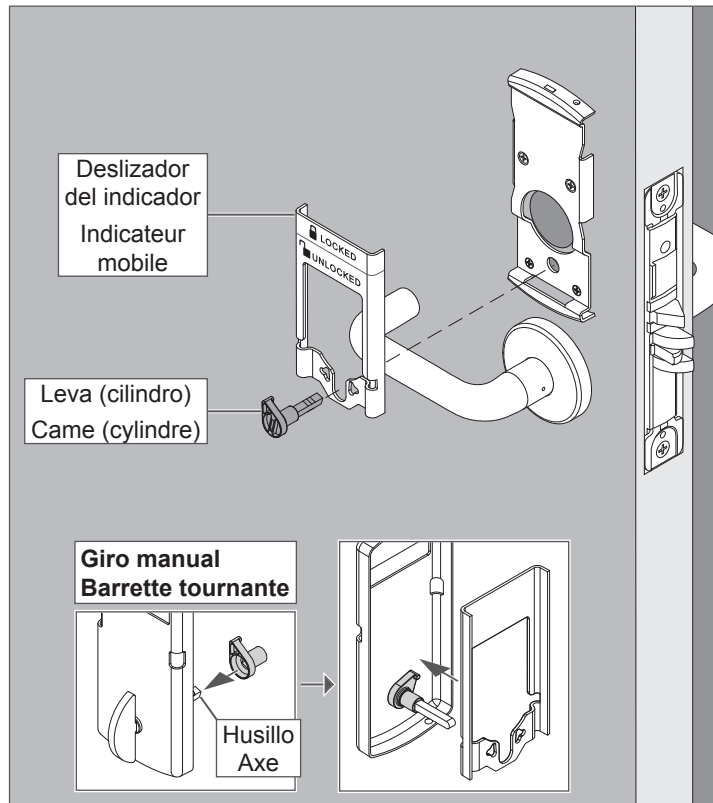

13c Conecte la leva al deslizador del indicador. La leva debe acoplarse al lado izquierdo o derecho del deslizador del indicador de acuerdo con el lado de la puerta.

- Desbloquee la puerta.
- Mueva el deslizador del indicador contra el borde superior de la placa de montaje (posición desbloqueada).
- Coloque la leva como se muestra.

Raccordez la came à l'indicateur mobile. La came doit s'enclencher du côté gauche ou droit de l'indicateur mobile selon la main d'ouverture de la porte.

- Déverrouillez la porte.
- Poussez l'indicateur mobile contre le haut de la garniture de la plaque de montage (position déverrouillée).
- Positionnez la caméra comme illustré.

INDICADOR INTERIOR
Lado de la puerta
INDICATEUR INTÉRIEUR
Main d'ouverture de la porte

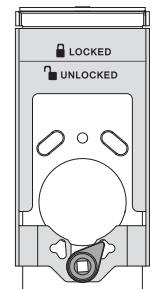
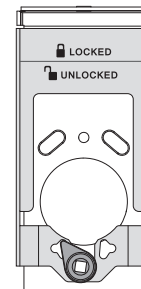

Tipo de cerradura Type de serrure	INDICADOR INTERIOR / Lado de la puerta INDICATEUR INTÉRIEUR / Main d'ouverture de la porte	
Funciones sin cerrojo Fonctions sans pêne dormant	LH/LR	RH/RR
Funciones del cerrojo Fonctions avec pêne dormant	RH/RR	LH/LR

RH/RR – Lado derecho o lado derecho inverso
Côté droit ou côté droit a l'envers

LH/LR – Lado izquierdo o lado izquierdo inverso
Côté gauche ou côté gauche a l'envers

**CILINDRO:
CYLINDRE :**

13d Introduzca la llave a mitad de camino en el cilindro.

Insérez la clé à moitié dans le cylindre.

13e Instale el cilindro con el resorte del cilindro como se muestra.

Installez le cylindre avec le ressort du cylindre comme illustré.

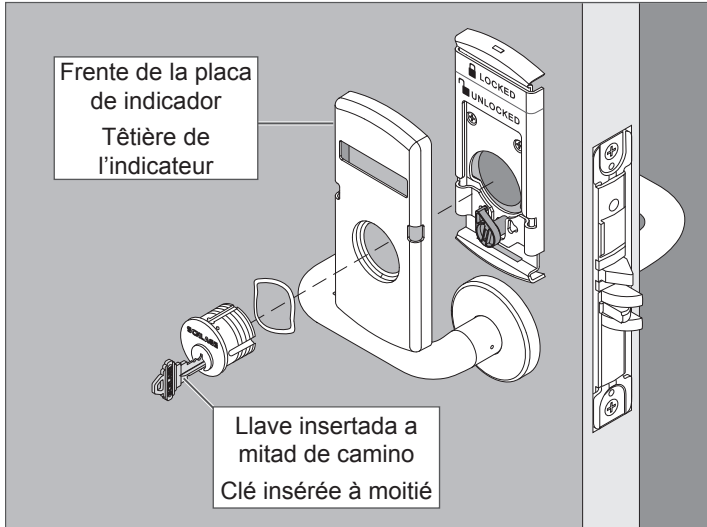

13f Gire el cilindro en sentido horario.

Tournez le cylindre dans le sens horaire.

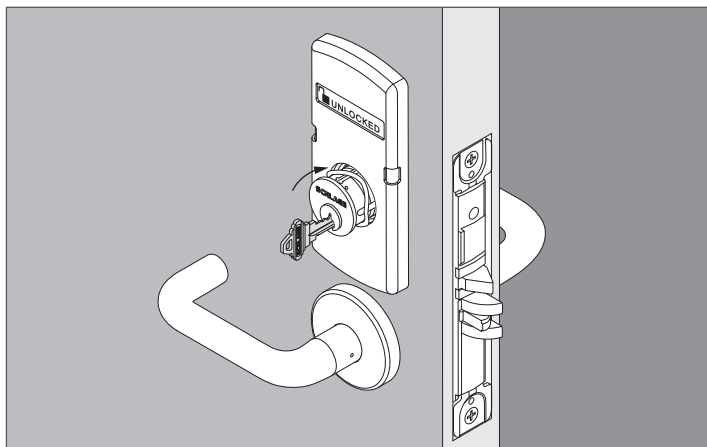

- O OU -

GIRO MANUAL:

BARRETTE TOURNANTE :

13g Instale la frente de la placa de indicador. Sujete la placa delantera del indicador con dos tornillos de ajuste.

Installez la tête de l'indicateur. Fixez la tête de l'indicateur avec deux vis de pression.

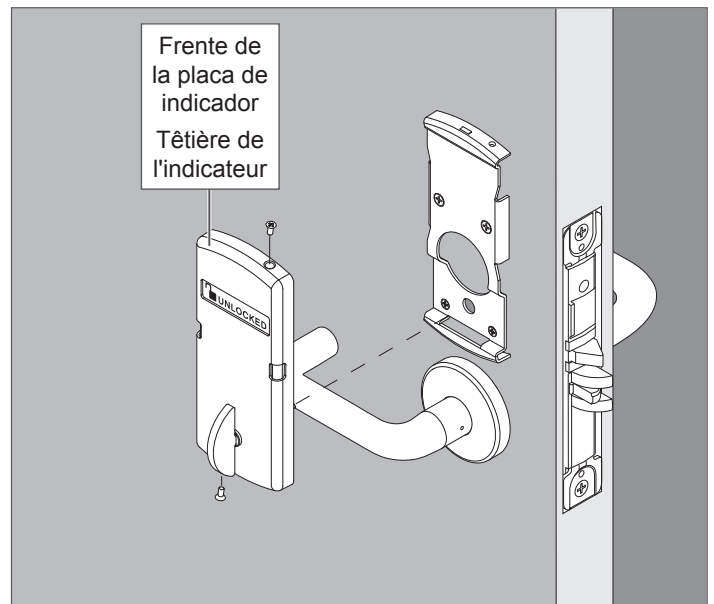

14

14a Ajuste el tornillo de montaje del cilindro (si corresponde). Serrez la vis de montage du cylindre (s'il y a lieu).

14b Ajuste los tornillos de montaje superior e inferior del chasis.

Serrez les vis de montage en haut et en bas du bâti.

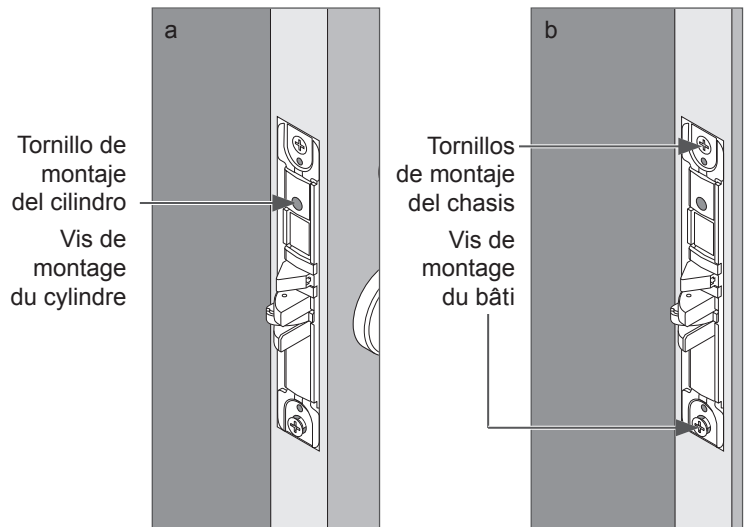

15 Instale el frente del blindaje

Installez l'armure de serrure avant

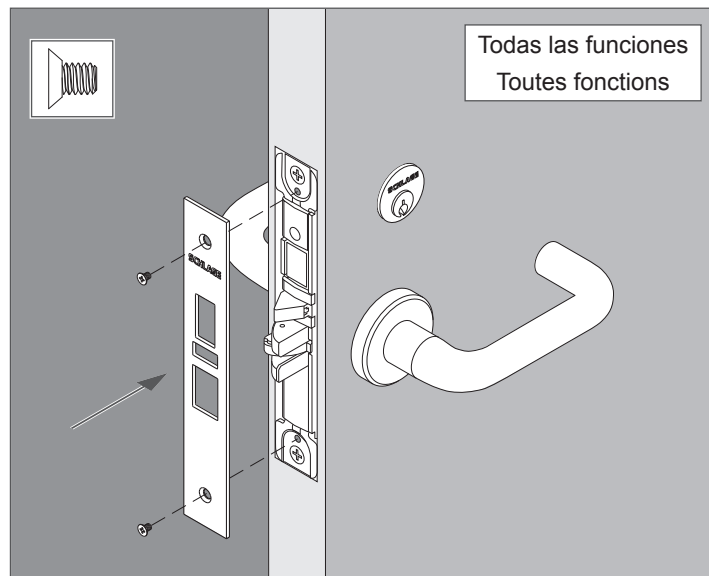

INSTRUCCIONES DE ADAPTACIÓN DE LA CERRADURA CON INDICADOR

INSTRUCTIONS DE RÉNOVATION DE L'INDICATEUR DE VERROUILLAGE

Opciones De Adaptación De La Cerradura Con Indicador:

Options De Rénovation De L'indicateur De Verrouillage :

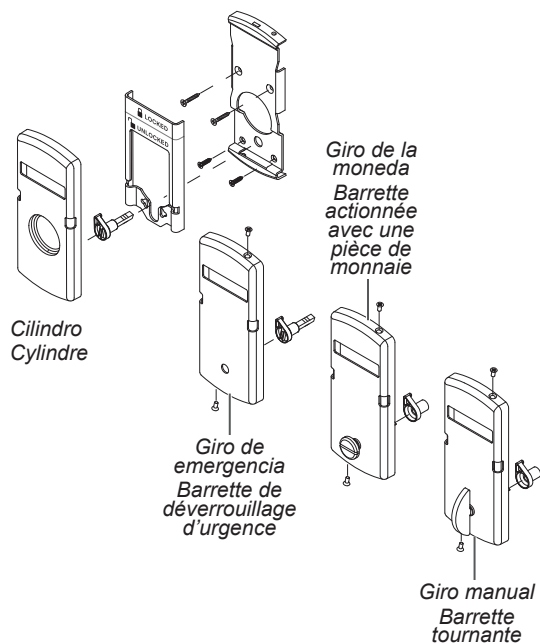

1 Retire el frente del blindaje

Enlevez l'armature avant

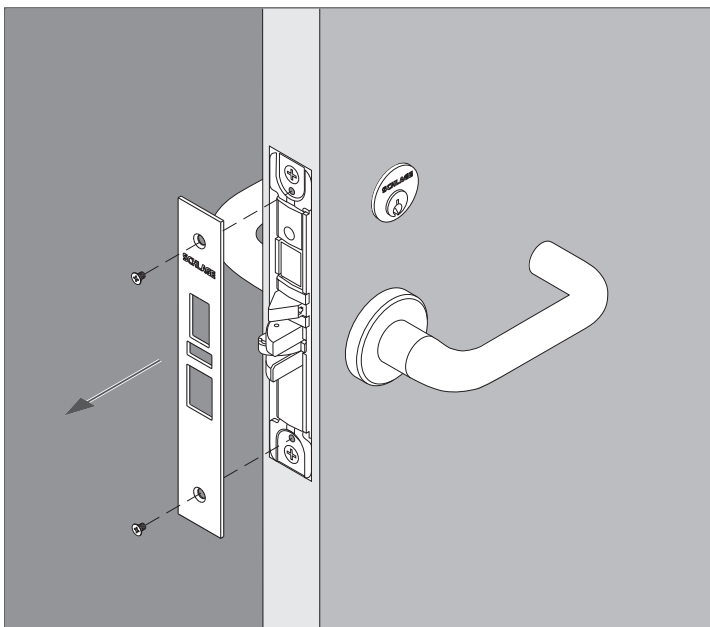

2 Retire el (los) cilindro(s) si corresponde

Enlevez le ou les cylindres s'il y a lieu

2a Afloje el tornillo de montaje del cilindro.

Desserrez la vis de montage du cylindre.

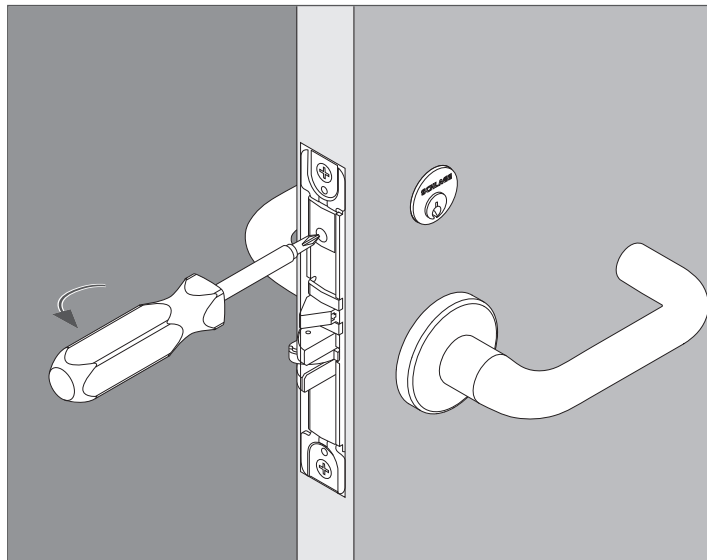

2b Retire el cilindro externo, si corresponde.

Inserte la llave a mitad de camino en el cilindro y gire el cilindro en sentido antihorario para extraer.

Enlevez le cylindre extérieur, s'il y a lieu.

Insérez la clé à moitié dans le cylindre et tournez le cylindre dans le sens antihoraire pour l'enlever.

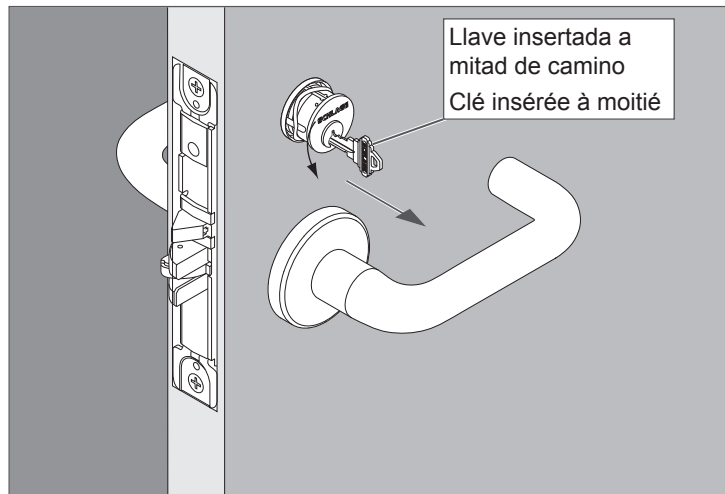

2c Repetir para el cilindro interno, si corresponde.

Répéter pour le cylindre intérieur s'il y a lieu.

- 2d Retire el giro interior o exterior, si corresponde.
Enlevez la barrette intérieur ou extérieur, s'il y a lieu.

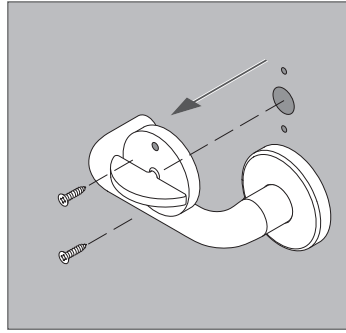
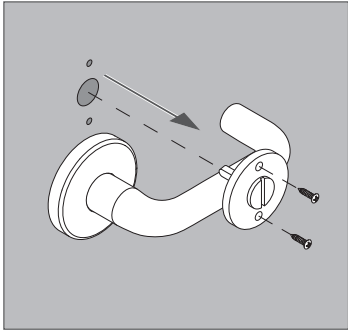

3 Compruebe la preparación de la puerta

Vérifiez le fonctionnement de la porte

IMPORTANT

- Para instalar el borde con indicador, puede requerirse una preparación adicional de la puerta. Si se requiere preparación adicional de la puerta, retire el chasis de la cerradura de la puerta antes de perforar. Los pasos para el reensamblaje se incluyen en esta hoja de instrucciones.
- Consulte la plantilla incluida en este paquete.
- Asegúrese de que la puerta esté preparada con los orificios necesarios para el borde con indicador.

IMPORTANT

- Pour installer la garniture d'indicateur, d'autres préparations de la porte peuvent être nécessaires. Si une préparation de porte supplémentaire est requise, retirez le bâti de la serrure avant de percer. Les étapes de réassemblage sont incluses dans cette fiche d'instructions.
- Veuillez vous reporter au gabarit inclus dans cet emballage.
- Assurez-vous que la porte est préparée avec tous les trous nécessaires pour la garniture d'indicateur.

4 Complete la instalación del borde con indicador

Terminez l'installation de la garniture d'indicateur

Pase al PASO 11 EN LA PÁGINA 13 y siga las instrucciones para completar la instalación del borde con indicador.

Reportez-vous à L'ÉTAPE 11 DE LA PAGE 13 et suivez les instructions pour achever l'installation de la garniture d'indicateur.

Servicio al cliente Service à la clientèle

1-877-671-7011

www.allegion.com/us

